

KATALOG 2022

Lamellendach Agava



soltec
More life.

Index

- 4 Unser manifest
- 6 Zeitleiste
- 10 Was sind unsere Kernwerte?
- 12 Wohnkomfort im Freien
- 13 10 Gründe, warum Sie sich für die bioklimatische Pergola Agava von Soltec entscheiden sollten
- 16 Ausführungen
- 17 Farben
- 18 Dimensionen und Merkmale
- 20 Modellkonfigurationen
- 22 Belastungsfähigkeit der Lamellen
- 23 Wert-Vorschlag

- 25 Agava SL 160/28
- 27 Agava SL 170/28
- 29 Agava SL 170/36
- 31 Agava SL 240/36
- 33 Agava SL 240/60

- OPTIONEN**
- 35 ZIP-Rollos
- 36 Glaspaneele
- 38 Schiebepaneele (Holz, Alu)
- 41 Dach
- 42 Abdeckung
- 43 Spezieller Wasserabfluss
- 44 Wandbefestigung
- 45 Fußbefestigung

- 46 Technische Beschreibung des Agava-Systems
- 47 Windwiderstand
- 50 Allgemeine Verkaufsbedingungen und Garantie
- 53 Patent
- 54 Unsere Produkte
- 56 Kontakt

Unser manifest



Soltec. *More life.*

SOLTEC

Es gibt kein Leben ohne Sonne und deshalb ist Sonne der Kern unseres Namens. Und nicht nur unseres Namens, sondern auch unserer Tätigkeit, Werte, Denkweise, Zwecks, Ideen und mehr.

Wir lieben die Sonne und wir lieben das Leben. Aber vor allem bemühen wir uns, dass die Menschen um uns herum dasselbe empfinden.

Wir sind uns jedoch bewusst, dass es nicht nur Sonne im Leben gibt, und tatsächlich brauchen wir auch an einem sonnigen Tag ein bisschen Schatten.

Deshalb steht die zweite Hälfte des Namens Soltec für Technologie, Entwicklung und Perfektion von Lösungen, mit denen wir die instabile Außenumgebung in hochwertige Räume mit zuverlässiger Sicherheit, Funktionalität und hohem Wohnkomfort verwandeln, die den Menschen ständig das Gefühl und die Bestätigung geben, dass das Leben schön ist.

Und ein solches Leben wünscht man sich.

WER SIND WIR?

Dynamik, Neugier und der Wunsch, immer etwas Neues zu schaffen halten uns bei Soltec ständig im vollen Schwung. **Selbstvertrauen, Ausdauer und Wissen** geben uns Kraft und Stabilität, sogar die anspruchsvollsten Herausforderungen zu lösen.

Wir arbeiten **Ordnung, Sorgfalt und Sinn für Ästhetik** in alle Poren unseres Handelns ein und bemühen uns, dass sich die Menschen um uns herum wohl fühlen.

WIE ARBEITEN WIR?

Im Wunsch nach dem Wohlbefinden der Menschen ist Soltec bestrebt, jede Situation von einer positiven Seite zu betrachten. Wir verbreiten Wissen und Informationen darüber, wie einen **überragenden Wohnkomfort zu schaffen, und inspirieren die Menschen, schön, bequem und hochwertig zu leben.**

Zeitleiste

1999

Jalousien

2005

Rollläden

2012

Sonnenbrecher

2013

*Lamellendach
Agava*

2014

Zip-Rollos

2015

Balkons

UNSERE GESCHICHTE

Die Anfänge von Soltec reichen bis in die 1999 Jahre zurück, als der Ingenieur Miroslav Požar in Slowenien eine kleine Werkstatt für die Herstellung von Jalousien eröffnete. Sein Unternehmergeist, seine Fähigkeit, Gelegenheiten zu ergreifen, und seine Entwicklungsorientierung sind die Gründe, warum das Unternehmen zu einer echten Quelle für die Entwicklung innovativer Beschattungslösungen geworden ist.

So entwickelte sich Soltec mit der richtigen Vision und harter Arbeit zu dem bedeutendsten Hersteller und Entwickler innovativer und hochwertiger Beschattungslösungen in der Region.

Heute sind die wichtigsten Produkte von Soltec dynamische Fassaden, Balkonsysteme und Soltec Pergolen, Carports und Glassports. Unsere Balkone bieten atemberaubende Ausblicke aus Tausenden von Wohnungen in Paris, unsere innovativen dynamischen Fassaden beschatten Häuser in ganz Europa, unsere Soltec-Pergolen und Carports schützen Terrassen und Autos in Europa, dem Nahen Osten, Afrika und Amerika.

Trotz seines schnellen Wachstums bewahrt Soltec die Werte eines Familienunternehmens. Besonders stolz sind wir auf das hohe Vertrauen in unsere Dienstleistungen im internationalen Markt.

Heute ist es unsere Aufgabe, Ihnen zu helfen, **Ihren Lebensraum zu verbessern und zu vergrößern, indem wir den Komfort, die Sicherheit und die Funktionalität mit Produkten erhöhen, die mit Ihnen und nur für Sie hergestellt werden.**

2016

*Dynamische
Fassade*

2017

Schiebepaneele

2018

Faltpaneele

2019

Hebepaneele

*4000 m² an
neuen Produk-
tionskapazitäten*

2020

Carport Agava

2021

*Glassport
Agava*

*WILLKOMMEN BEI SOLTEC, IN DER WELT
VON HOHEM WOHNKOMFORT.*



*Wir halten uns an das Versprechen,
mit Soltec-Produkten den
Äußenbereich in hochwertige Räume
mit funktionalem und hohem
Wohnkomfort zu verwandeln und die
Kunden immer in den Mittelpunkt
unseres Handelns zu stellen.*

Mirko Požar
CEO

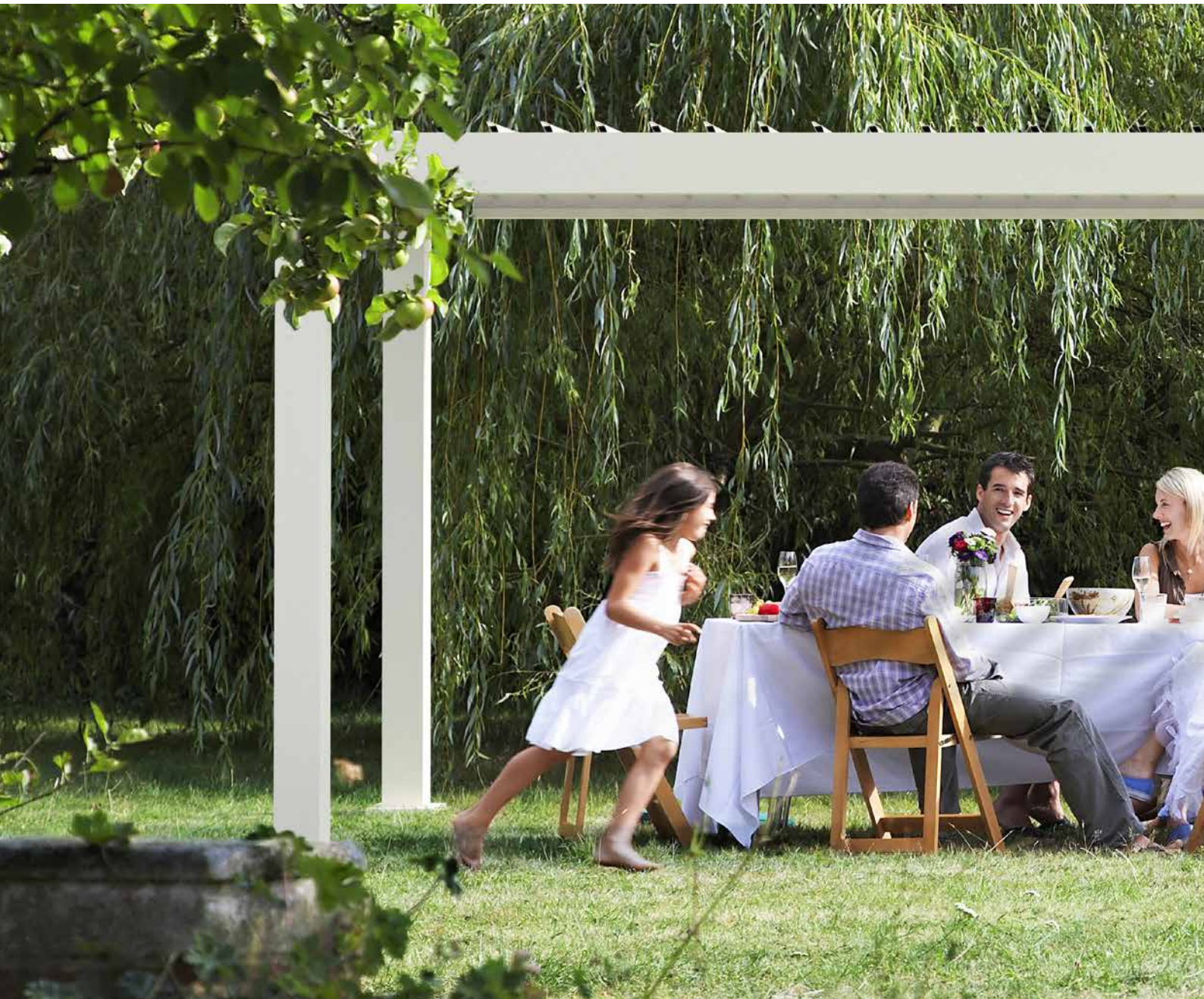



Was sind unsere Kernwerte?



ZUVERLÄSSIGKEIT.

Wir halten uns mit Ausdauer und Ehrlichkeit an alle Vereinbarungen. Wenn wir unterwegs auf Herausforderungen stoßen, finden wir immer Lösungen dafür, damit sich unsere Kollegen und Partner auf uns verlassen können.

EXZELLENZ.

Wir erweitern ständig unser Wissen und unsere Kompetenzen und verschieben damit die Grenzen des Bekannten. Jeder von uns erledigt seine Arbeit qualitativ und termingerecht und stellt so sicher, dass unsere Produkte und Dienstleistungen zur großen Zufriedenheit unserer Kunden sind.



INNOVATIONSFÄHIGKEIT.

Wir führen Neuheiten ein und haben eine große Leidenschaft für Innovation. Wir lernen und gestalten mit Ihnen und für Sie. Mit neuen Ansätzen gehen wir andere Wege, damit unsere Produkte immer funktional und modern gestaltet sind, während unsere Lösungen mutig und auf Sie maßgeschneidert sind.

PARTNERSCHAFT.

Wir bauen respektvolle Beziehungen zwischen Mitarbeitern und Partnern auf. Jeder von uns übernimmt persönlich Verantwortung für seinen eigenen Erfolg, für den Erfolg des Projekts, der Abteilung und des Unternehmens. Gleichzeitig zeichnet uns Kollegialität aus, da wir uns gegenseitig helfen können, die gesetzten Ziele gemeinsam zu erreichen.



VERTRAUEN.

Wir sind ehrlich zueinander. Wir tun, was wir denken und sagen. Wir stehen zu unseren Kunden und arbeiten mit ihnen zusammen, um die besten Lösungen zu finden. Wir glauben an uns selbst, an unsere Kollegen und Partner und sind daher von unseren gemeinsamen Erfolgen überzeugt.



Wohnkomfort im Freien

Regulieren Sie die
Temperatur.
Kontrollieren Sie das
Sonnenlicht.

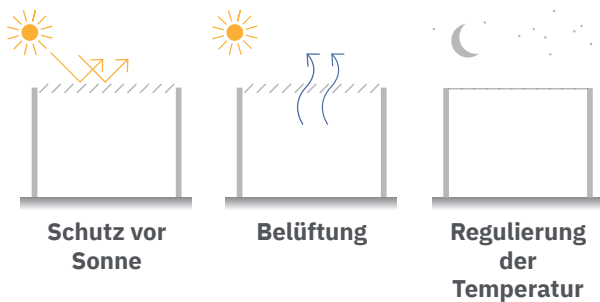

Schützen Sie sicher
vor **Regen*** &
Schnee*.
Verlängern Sie die
Outdoor-Saison.

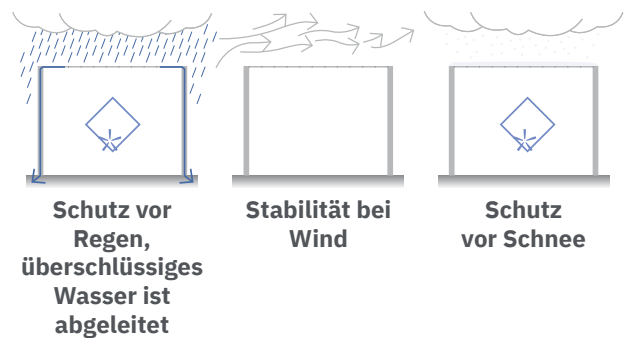

KOMFORT VON LAMELLENDACH ZUBEHÖR

Personalisieren Sie Ihre Lamellendach, indem Sie unter integrierte Optionen wählen, um Ihren Komfort zu erhöhen.

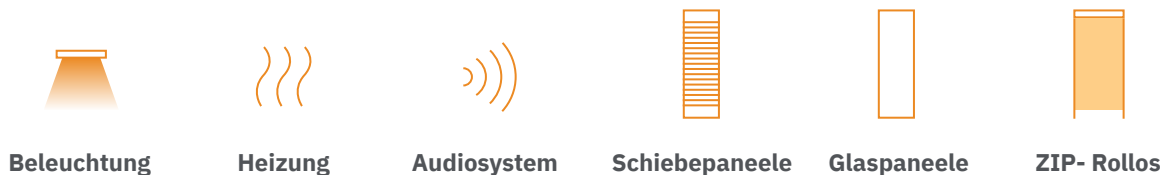

10 Gründe, warum Sie sich für die bioklimatische Pergola Agava von Soltec entscheiden sollten

40 m²



Bester Wert-Vorschlag für die Überdachung von Außenflächen bis zu 40 m²

Hergestellt aus den besten Materialien



Hergestellt in Europa



Technisch und ästhetisch vollendete Lösungen



Patentierte wasserdichte Lamellen



Unsichtbare Fixierung



Kundenbetreuung und unterstützung



LED-Lichter in den Lamellen integriert



Ableitung des in der Struktur verborgenen Wassers



Große Auswahl an Zubehör

DESIGN UND INNOVATION

Unser Konstruktionsbüro ist ständig auf der Suche nach neuen Produkten und Verbesserungen, um Ihnen perfekt passende Produkte zum guten Preis anbieten zu können. Dank unserer Aufmerksamkeit zum Detail, stellen wir Lamellendächer mit sorgfältig verarbeiteten Oberflächen her:

Unsichtbare Befestigungen



LED-Lichter in den Lamellen integriert



Ableitung von Wasser in der Struktur verborgen

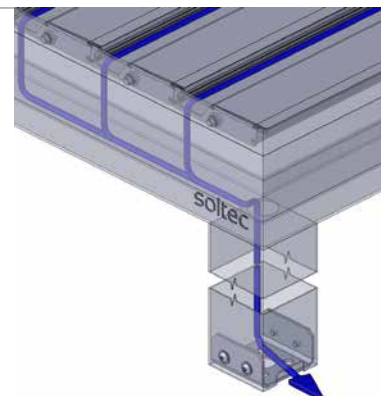



GESCHAFFEN, UM AUFZUFALLEN

Die bioklimatische Pergola Agava ist ein moderner Außenbereich, der bald Ihr neuer Lieblingsplatz im Freien sein wird. Unsere Produkte sind immer funktionell und modern. Unsere Lösungen sind gewagt und nur für Sie gemacht.

KEIN PLATZ WIE DRAUSSEN

Die drehbaren Lamellen bieten einen effektiven Sonnenschutz und wenn sie geschlossen sind, ist das Dach komplett wasserdicht. Die bioklimatische Pergola Agava sorgt für hohen Wohnkomfort, indem sie Licht in den Raum lässt oder ihn mit einem Klick auf eine Fernbedienung beschattet. Durch das Öffnen der Lamellen zirkuliert die Luft und es entsteht ein angenehmes Mikroklima unter der Pergola, unter dem es sich auch an heißen Tagen gut aushalten lässt.



soltec

Ausführungen

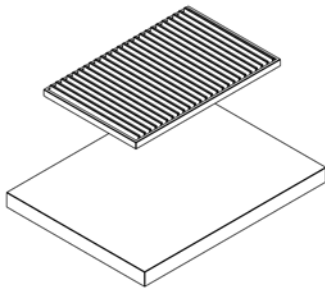

TYP 0
Ohne Steher

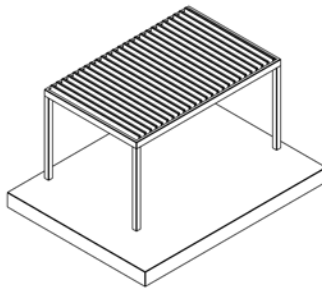

TYP 1
Selbsttragend

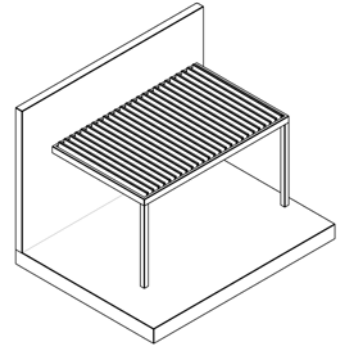

TYP 2
Wandanbau, Lamellen senkrecht zur Wand

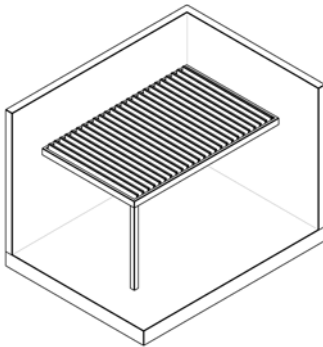

TYP 3
Wandanbau an 2 Seiten,
Lamellen senkrecht zur Wand

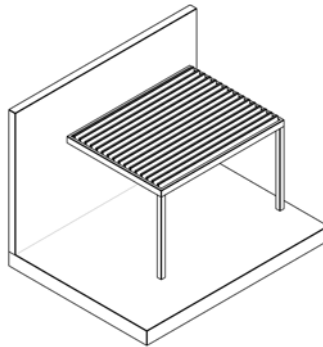

TYP 4
Wandanbau, Lamellen
parallel zur Wand

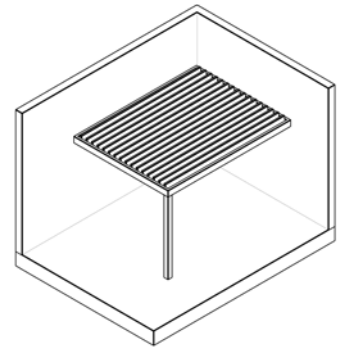

TYP 5
Wandanbau Lamellen
parallel zur Wand

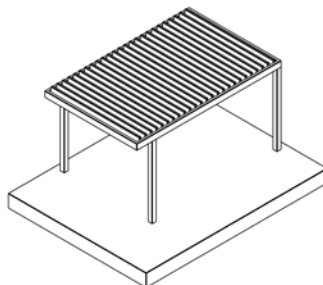

TYP 6
Selbsttragend, mit
Überhang

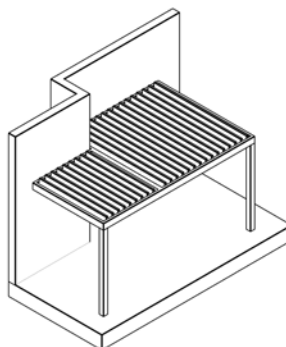



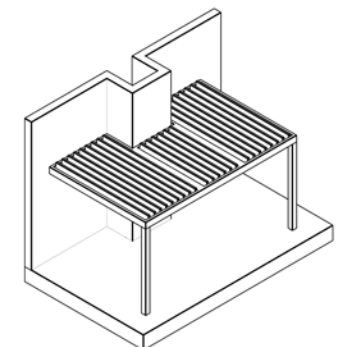

TYP 7
Wandanbau, Lamellen
senkrecht zur Wand

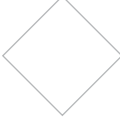

TYP 8
Wandanbau, Lamellen
senkrecht zur Wand

Farben

	Farben	Finish	Oberfläche
Standard	 Anthrazitgrau RAL 7016	Matt	Glatt
	 Weißaluminium RAL 9006	Glänzend	Glatt
	 Verkehrsweiß RAL 9016	Matt	Glatt
	 DB 703	Matt	Mikrostruktur (nur für den Bau) <hr/> Glatt (für Lamellen)
Optional	<p>Passen Sie Ihre Lamellendach Agava an, indem Sie Ihre Wunschfarbe aus über 1600 vorhandenen RAL-Farben, verschiedenen Glanz- und Veredelungsstandards auswählen.*</p> <p>RAL 1000 > RAL 9023</p> 	<p>Unterschiedliche Glanzgrade sind verfügbar.*</p> <p>Glanzgrade: < 30 % Matt > 65 % Satin > 80 % Glänzend</p>	<p>Unterschiedliche Mikrostrukturen sind verfügbar.*</p> <p>Mikrostruktur: Feine Strukturpulverbeschichtung (tiefmatt)</p>

* Vorbehaltlich zusätzlichem Entgelt. Die Glanzgrade sind zu +/- 5% genau.

Dimensionen und Merkmale

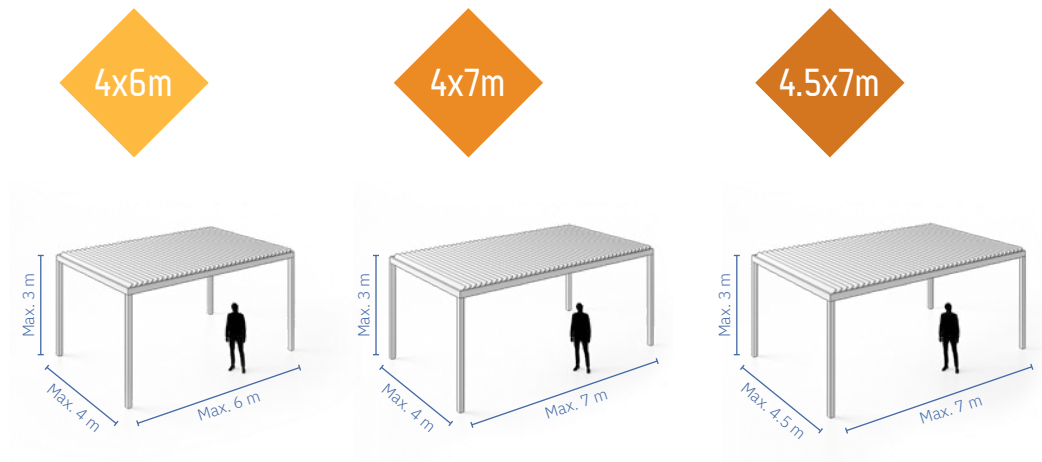

Agava SL
160/28
PROFIL 16
S LAMELLE

Agava SL
170/28
PROFIL 17
S LAMELLE

Agava SL
170/36
PROFIL 17
L LAMELLE

Lamellen	200/28	200/28	200/36
Profil	160/120	170/120	170/120
Pfosten	120/120	120/120	120/120
Max. Dimension für 1 Modul	4 x 6 m	4 x 7 m	4.5 x 7 m
Montage - 4 Pfosten	Freistehend	Freistehend	Freistehend
Montage - bis zu 3 Pfosten	Wandanbau	Wandanbau	Wandanbau
Fußtyp	Innen / Außen	Innen / Außen	Innen / Außen
Wasserabfluss	Standard / Optional	Standard / Optional	Standard / Optional
Anzahl der Wasserabflüsse	2	2	2
Motorisierung	1 Motor	1 Motor / 2 Motoren	1 Motor / 2 Motoren

Bei Länge über 6 m muss ein zusätzlicher Pfosten montiert werden

Bei Länge über 6 m muss ein zusätzlicher Pfosten montiert werden

4.5x8m

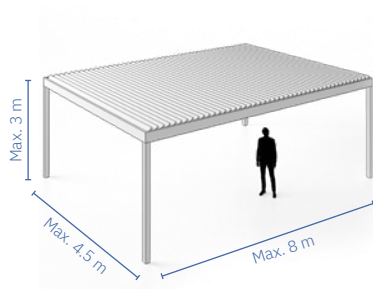

40m²



Agava SL
240/36
 PROFIL 24
 L LAMELLE

Agava SL
240/60
 PROFIL 24
 XL LAMELLE

Lamellen	200/36	270/60
Profil	240/150	240/150
Pfosten	150/150	150/150
Max. Dimension für 1 Modul	4.5 x 8 m	6 x 6 m, 5 x 8 m, Max. 40 m ²
Montage - 4 Pfosten	Freistehend	Freistehend
Montage - bis zu 3 Pfosten	Wandanbau	Wandanbau
Fußtyp	Außen	Außen
Wasserabfluss	Standard / Optional	Standard / Optional
Anzahl der Wasserabflüsse	2 / 3	2 / 3
Motorisierung	1 Motor / 2 Motoren	1 Motor / 2 Motoren

Modellkonfigurationen

Agava SL
160/28

Agava SL
170/28

Agava SL
170/36

Profilen

PROFIL 16

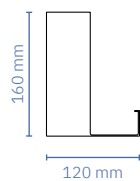

PROFIL 17

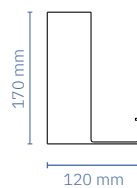

PROFIL 17

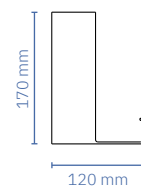

Lamellen

S LAMELLE

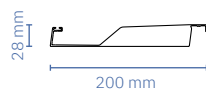

S LAMELLE

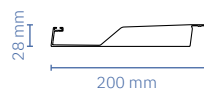

L LAMELLE



Pfosten

PFOSTEN

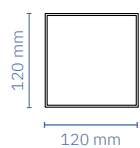

PFOSTEN

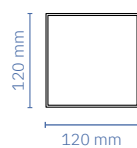

PFOSTEN

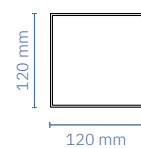

Aluminiumprofile, Lamellen und Pfosten. Alle Standardteile sind in Edelstahl.

Agava SL
240/36

Agava SL
240/60

Profilen

PROFIL 24

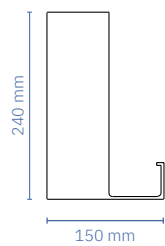

PROFIL 24

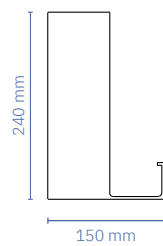

Lamellen

L LAMELLE

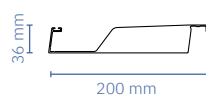

XL LAMELLE

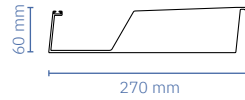

Pfosten

PFOSTEN

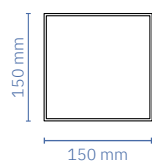

PFOSTEN

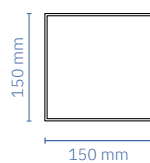

Belastungsfähigkeit der Lamellen

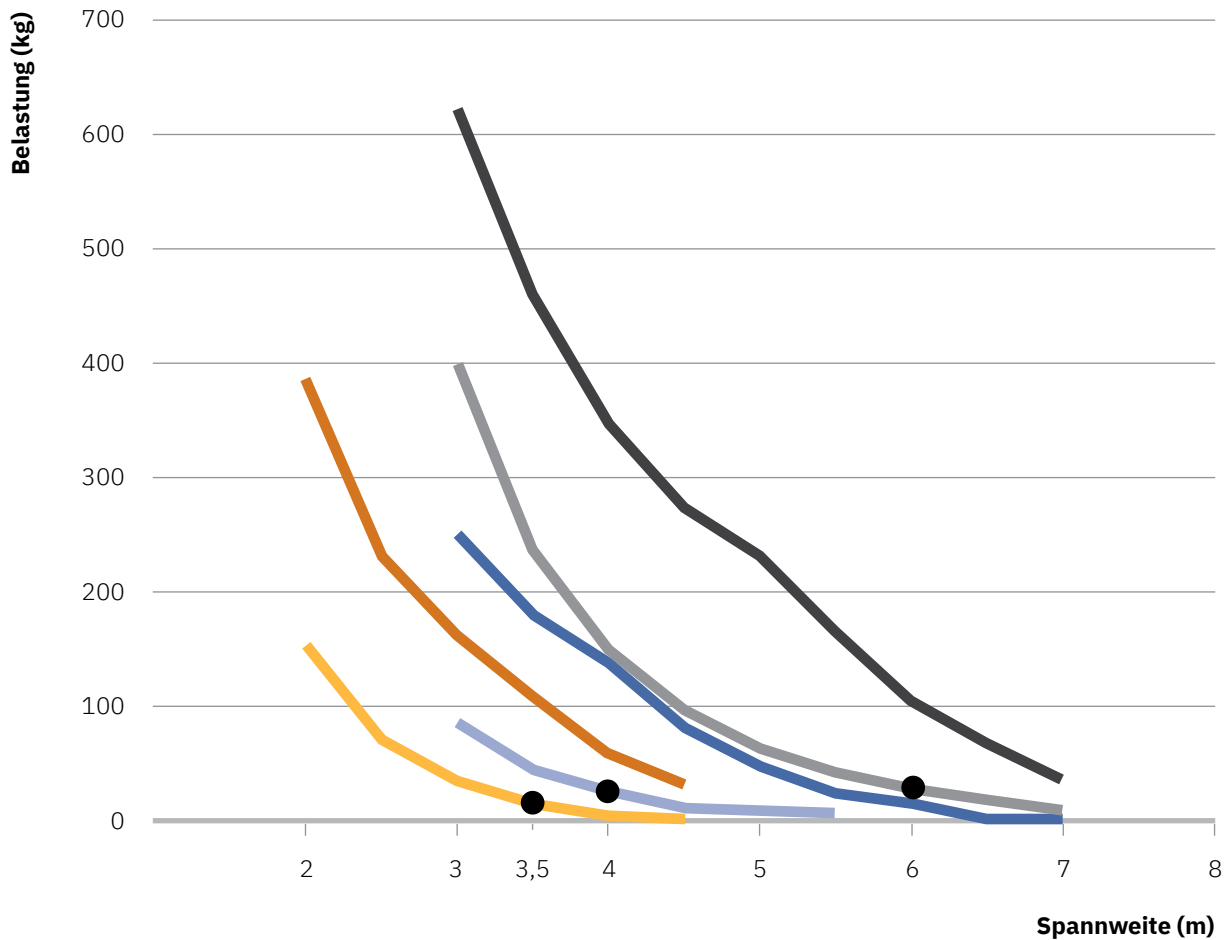

- SL28 Lamelle** / Kapazität
- SL28 Lamelle** / Funktionalität
- SL36 Lamelle** / Kapazität
- SL36 Lamelle** / Funktionalität
- XL60 Lamelle** / Kapazität
- XL60 Lamelle** / Funktionalität

Das Diagramm zur max. möglichen Belastung ist für die Gebrauchsanweisung wichtig, da es uns Informationen über die maximale statische Belastbarkeit der Konstruktion in Bezug auf die spezifischen Drehlamellen-Dimensionen liefert. Die zwei Linien repräsentieren zwei Grenzbelastungswerte. Die untere ist die Funktionsstufe (die Benutzbarkeit ist nicht betroffen) und die obere ist die Kapazitätsstufe (wenn 80 % der Kapazität bei der Materialauslastung erreicht sind, kann sich das auf die Benutzbarkeit auswirken). Bei Schnee oder anderen eventuellen Belastungen sollten Sie vor der Benutzung alle belastenden Elemente von der Konstruktion entfernen. Kontrollieren Sie regelmäßig, ob irgendwelche Gegenstände die Benutzung beeinflussen und entfernen Sie diese. Außerdem sollten Sie regelmäßig die Wasserableitung bzw. -abflüsse prüfen. Es empfiehlt sich, dass Sie eine zusätzliche Belastungskapazität von mindestens 30 kg in Betracht ziehen.

Wert-Vorschlag

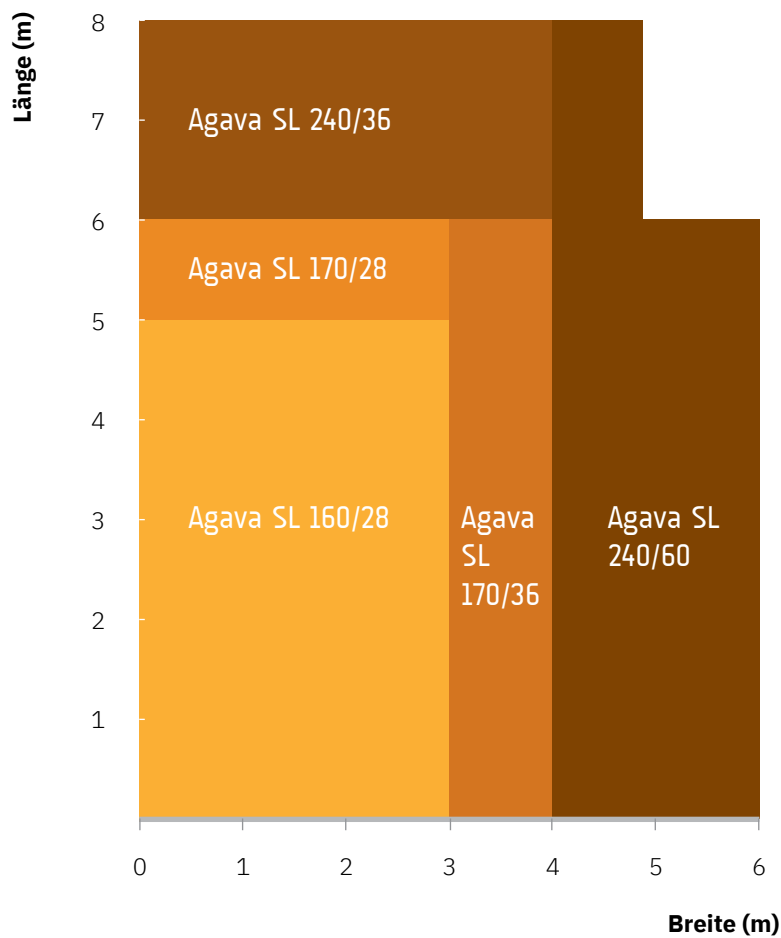

Wir bieten die besten Angebote zur Überdachung von Außenflächen bis zu 40 m² mittels 5 verschiedener Modellen, um das beste Preis-Leistungs-Verhältnis zu erzielen.

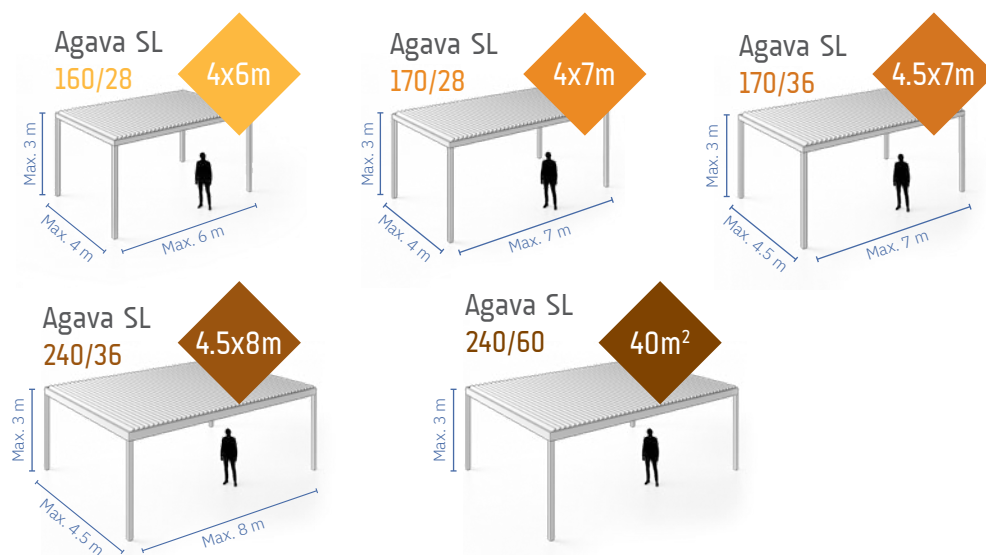



Technische Details

Soltec **Lamellendach** Agava

SL 160/28

Lamellen	200/28
Profil	160/120
Pfosten	120/120
Max. dimension für 1 Modul	4 x 6 m
Montage - 4 Pfosten	Self standing
Montage - bis zu 3 Pfosten	Wall mounting
Fußtyp	Internal / external
Wasserabfluss	Standard / option
Anzahl der Wasserabflüsse	2
Motorisierung	1 motor

PROFIL 16

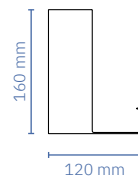

S LAMELLE

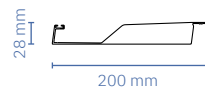

PFOSTEN

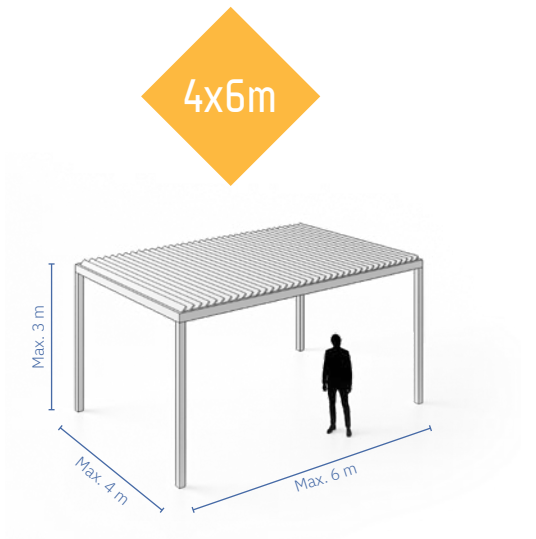
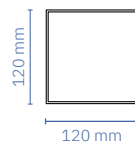

HOHE KORROSIONSBESTÄNDIGKEIT

Der Rahmen und alle mechanischen Standardteile bestehen ausschließlich aus Aluminium und Edelstahl.

LAMELLENDACH-FUNKTIONS-BELASTUNG (kg/m²)

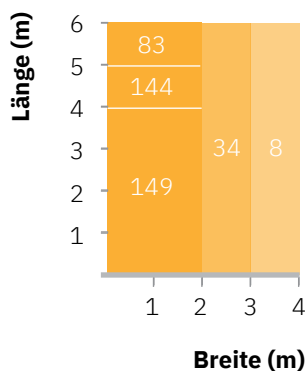

BELASTUNGSFÄHIGKEIT DER LAMELLEN

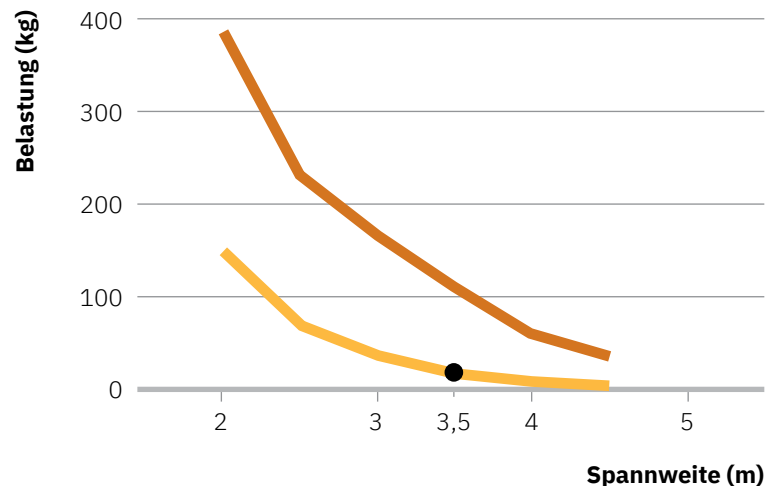

— SL28 Lamelle / Kapazität

— SL28 Lamelle / Funktionalität

● empfohlene maximale Breite in den meisten Ländern



Technische Details

Soltec Lamellendach Agava

SL 170/28

Lamellen	200/28
Profil	170/120
Pfosten	120/120
Max. dimension für 1 Modul	4 x 7 m
Montage - 4 Pfosten	Self standing
Montage - bis zu 3 Pfosten	Wall mounting
Fußstyp	Internal / external
Wasserabfluss	Standard / option
Anzahl der Wasserabflüsse	2
Motorisierung	1 / 2 motors

PROFIL 17

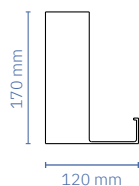

S LAMELLE

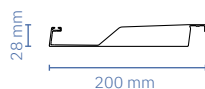

PFOSTEN

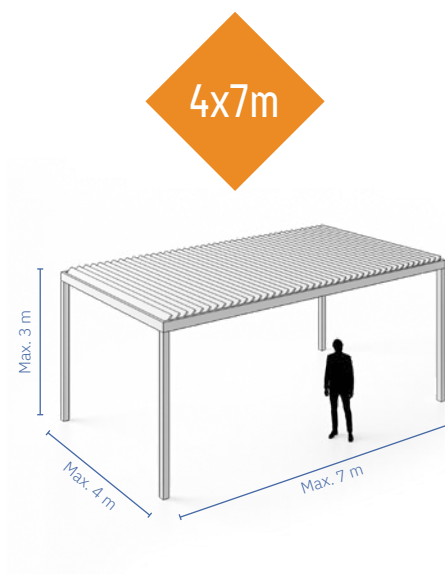
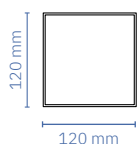

HOHE KORROSIONSBESTÄNDIGKEIT

Der Rahmen und alle mechanischen Standardteile bestehen ausschließlich aus Aluminium und Edelstahl.

LAMELLENDACH-FUNKTIONS-BELASTUNG (kg/m²)

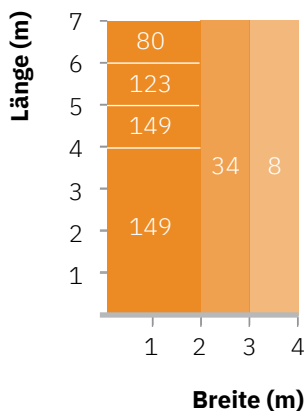

BELASTUNGSFÄHIGKEIT DER LAMELLEN

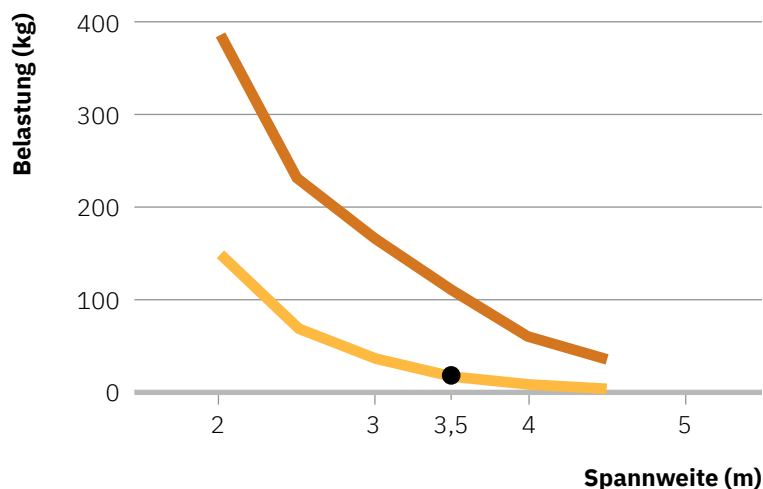

Bei Lamellendach-Längen über 6 m empfehlen wir einen zusätzlichen Pfosten oder eine Neigung über die Länge von 3 cm.

— SL28 Lamelle / Kapazität

— SL28 Lamelle / Funktionalität

● empfohlene maximale Breite in den meisten Ländern



Technische Details

Soltec **Lamellendach** Agava SL 170/36

Lamellen	200/36
Profil	170/120
Pfosten	120/120
Max. dimension für 1 Modul	4.5 x 7 m
Montage - 4 Pfosten	Self standing
Montage - bis zu 3 Pfosten	Wall mounting
Fußtyp	Internal / external
Wasserabfluss	Standard / option
Anzahl der Wasserabflüsse	2
Motorisierung	1 / 2 motors

PROFIL 17

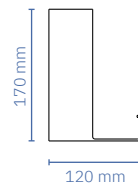

L LAMELLE

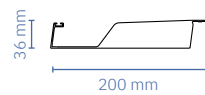

PFOSTEN

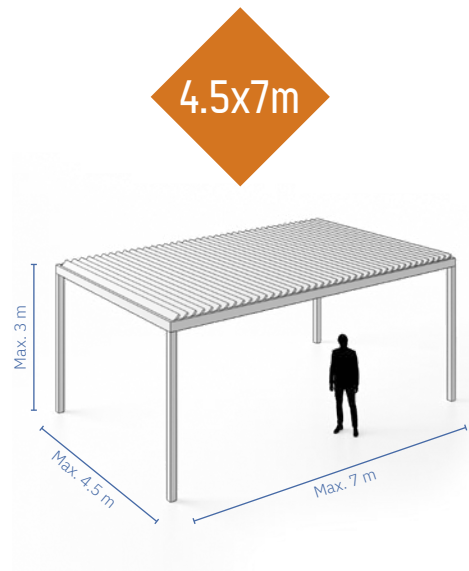
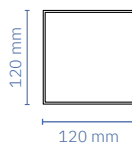

HOHE KORROSIONSBESTÄNDIGKEIT

Der Rahmen und alle mechanischen Standardteile bestehen ausschließlich aus Aluminium und Edelstahl.

LAMELLENDACH-FUNKTIONS-BELASTUNG (kg/m²)

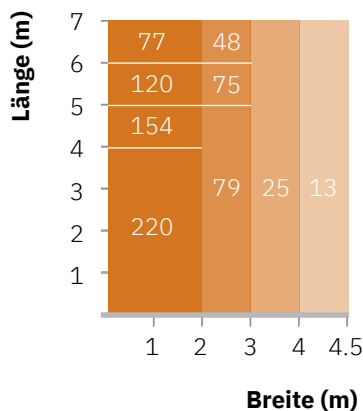

BELASTUNGSFÄHIGKEIT DER LAMELLEN

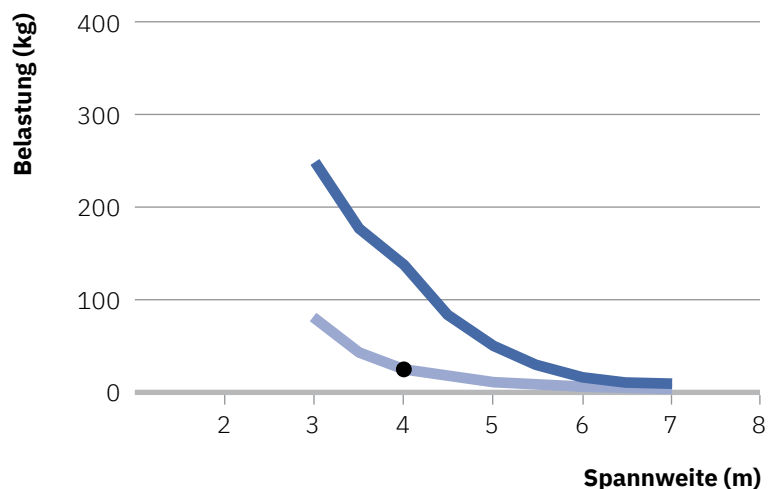

— SL36 Lamelle / Kapazität

— SL36 Lamelle / Funktionalität

● empfohlene maximale Breite in den meisten Ländern

Bei Lamellendach-Längen über 6 m empfehlen wir einen zusätzlichen Pfosten oder eine Neigung über die Länge von 3 cm.



Technische Details

Soltec **Lamellendach** Agava SL 240/36

Lamellen	200/36
Profil	240/150
Pfosten	150/150
Max. dimension für 1 Modul	4.5 x 8 m
Montage - 4 Pfosten	Self standing
Montage - bis 3 Pfosten	Wall mounting
Fußtyp	External*
Wasserabfluss	Standard / option
Anzahl der Wasserabflüsse	2 / 3
Motorisierung	1 motor / 2 motors

* vorbehaltlich einer zusätzlichen Zahlung

PROFIL 24

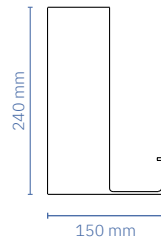

L LAMELLE

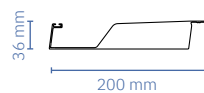

PFOSTEN

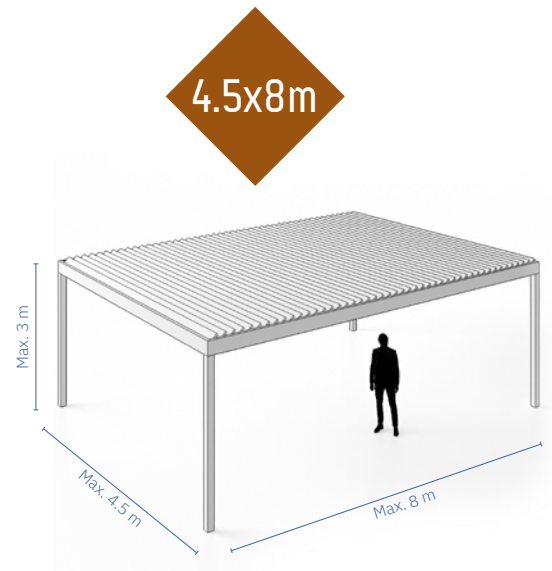
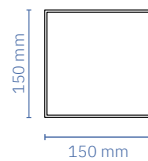

HOHE KORROSIONSBESTÄNDIGKEIT

Der Rahmen und alle mechanischen Standardteile bestehen ausschließlich aus Aluminium und Edelstahl.

LAMELLENDACH-FUNKTIONS-BELASTUNG (kg/m²)

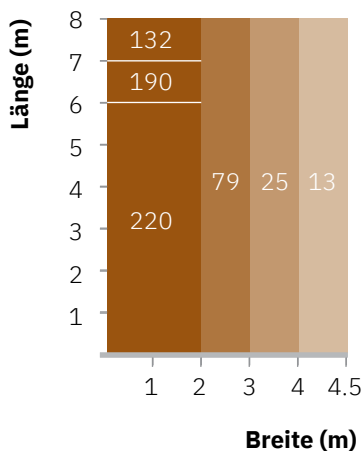

BELASTUNGSFÄHIGKEIT DER LAMELLEN

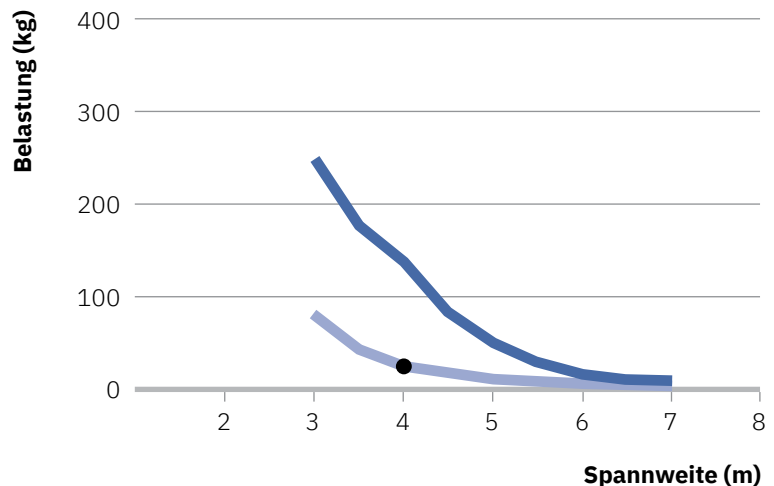

— SL36 Lamelle / Kapazität

— SL36 Lamelle / Funktionalität

● empfohlene maximale Breite in den meisten Ländern



Technische Details

Soltec Lamellendach Agava SL 240/60

160/28 170/28 170/36 240/36 240/60

Lamellen	270/60
Profil	240/150
Pfosten	150/150
Max. dimension für 1 Modul	6 x 6 m, 5 x 8 m, Max. 40 m ²
Montage - 4 Pfosten	Self standing
Montage - bis 3 Pfosten	Wall mounting
Fußtyp	External*
Wasserabfluss	Standard / option
Anzahl der Wasserabflüsse	2 / 3
Motorisierung	1 motor / 2 motors

* vorbehaltlich einer zusätzlichen Zahlung

PROFIL 24

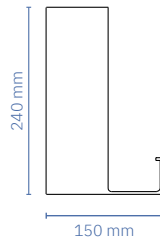

XL LAMELLE

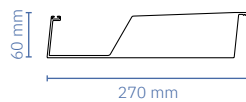

PFOSTEN

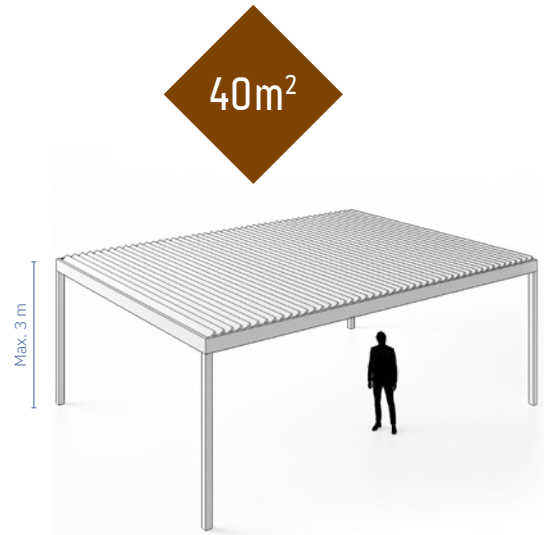
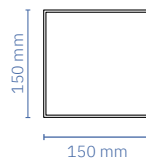

! Die Maximalmaße sind auf die in der Preisliste angegebenen Maße begrenzt.

HOHE KORROSIONSBESTÄNDIGKEIT

Der Rahmen und alle mechanischen Standardteile bestehen ausschließlich aus Aluminium und Edelstahl.

LAMELLENDACH-FUNKTIONS-BELASTUNG (kg/m²)

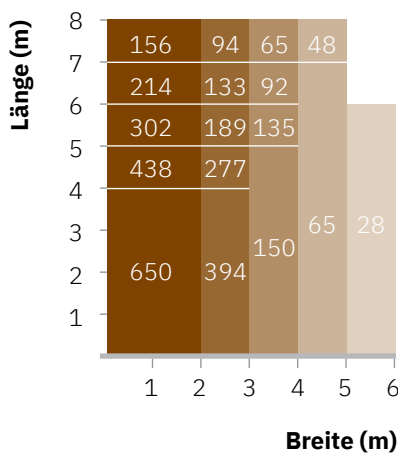

BELASTUNGSFÄHIGKEIT DER LAMELLEN

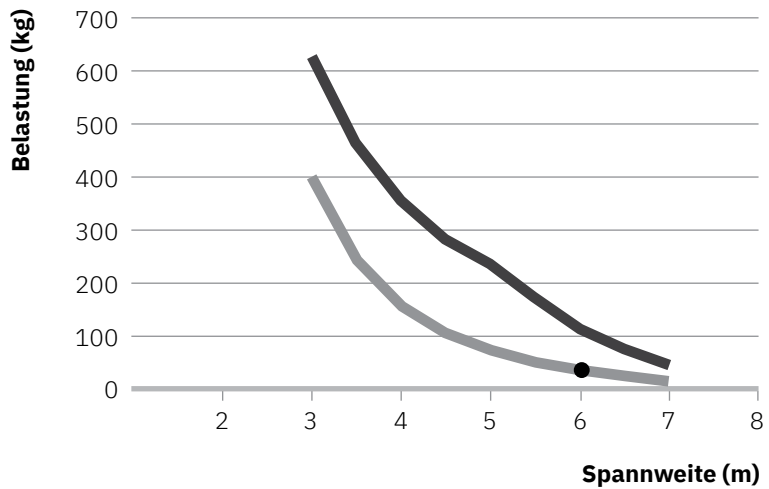

— XL60 Lamelle / Kapazität

— XL60 Lamelle / Funktionalität

● empfohlene maximale Breite in den meisten Ländern

Sensor

LED-
Beleuchtung

Schiebepaneele / Glaspaneele

Heizung

Audiosystem

ZIP-
Rollo

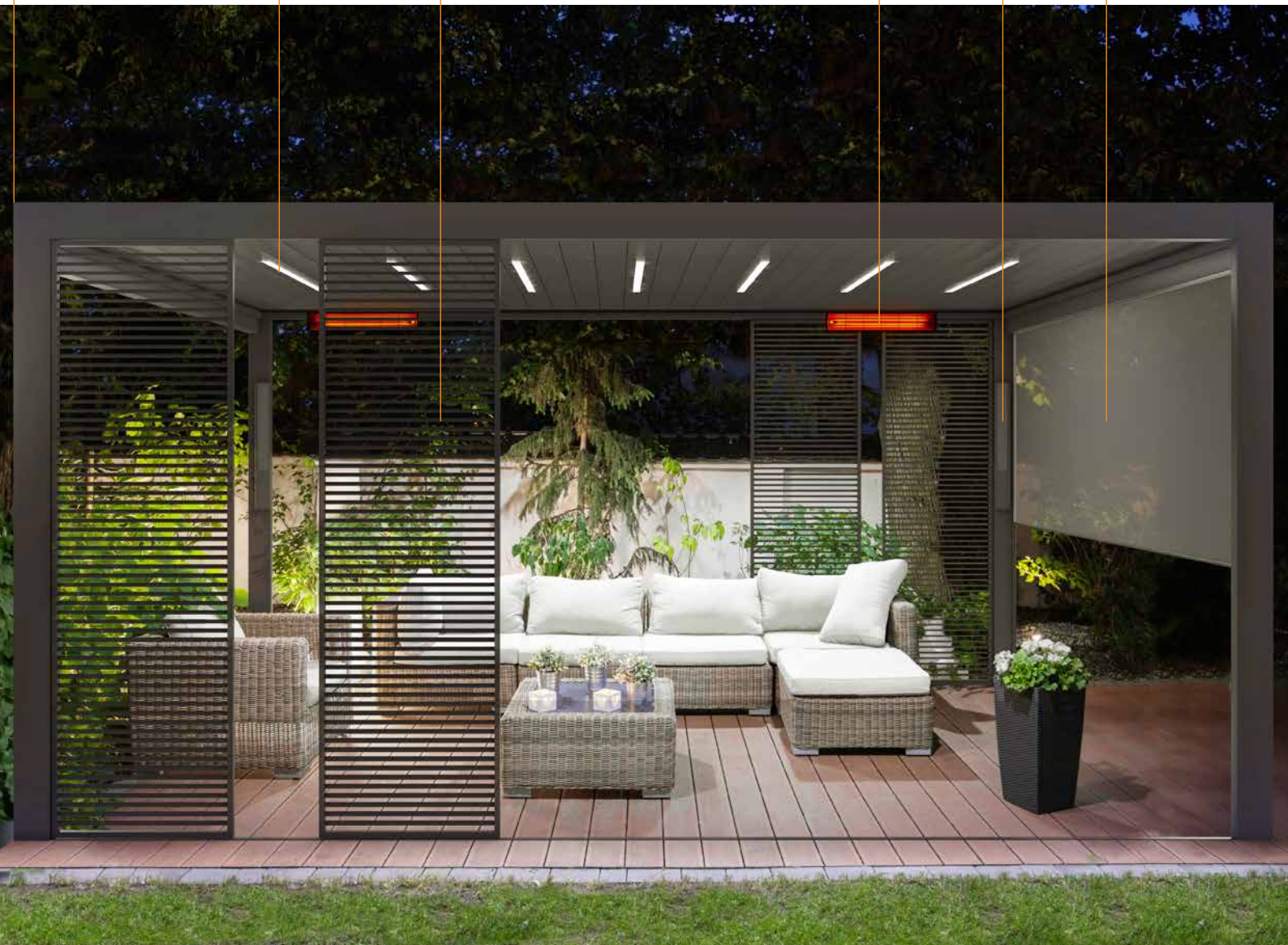

Optionen

ZIP-Rollos

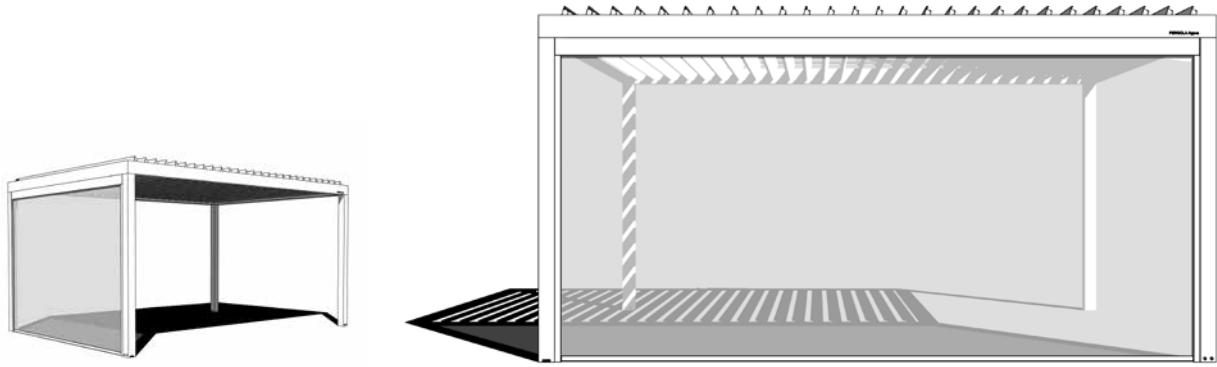

STANDARD

Vorderansicht

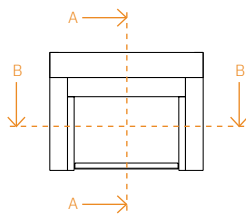

Schnittansicht A-A

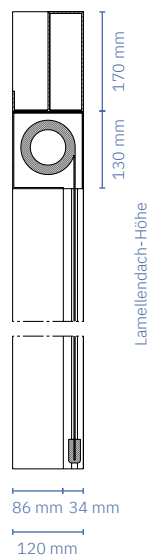

Schnittansicht B-B

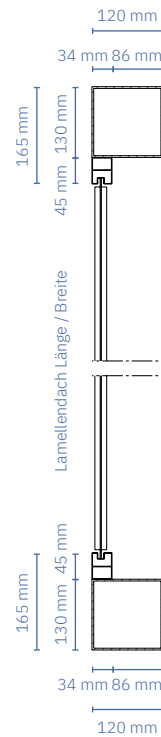

Optionen

Glasspaneele

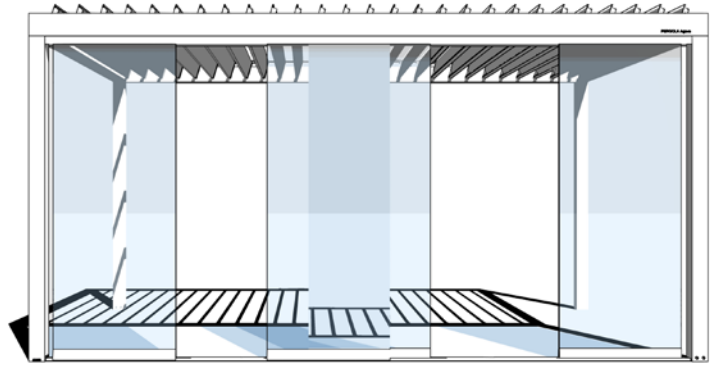
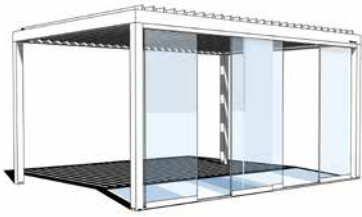

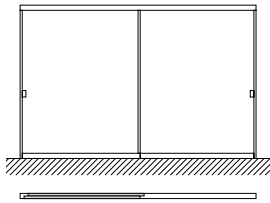

Führungssystem für 2 Paneele

STANDARD

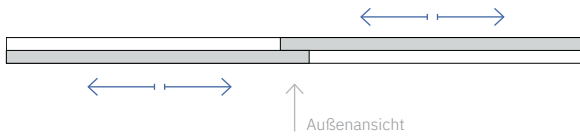

RÜCKSEITE

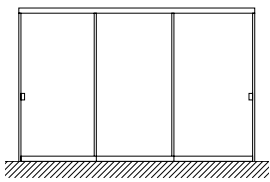
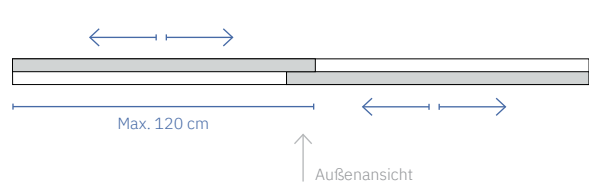

Führungssystem für 3 Paneele

STANDARD

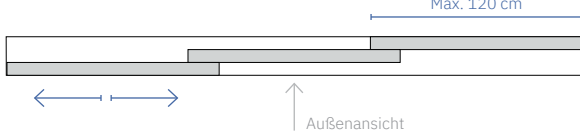

RÜCKSEITE

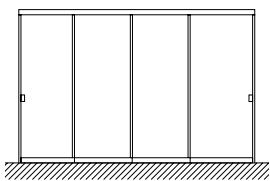
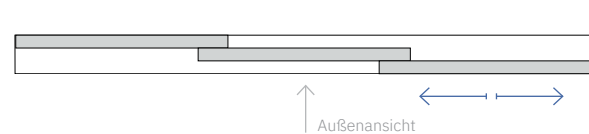

Führungssystem für 4 Paneele

STANDARD

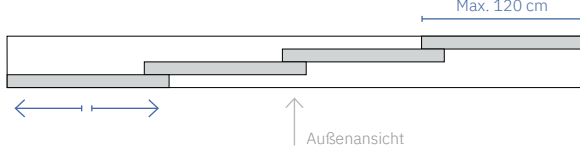

RÜCKSEITE

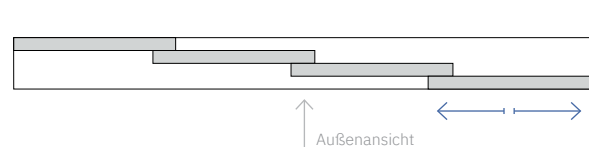

Optionen

Schiebepaneele

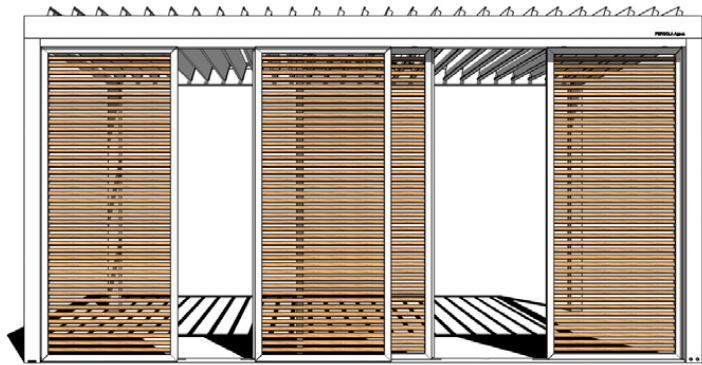

HOLZ

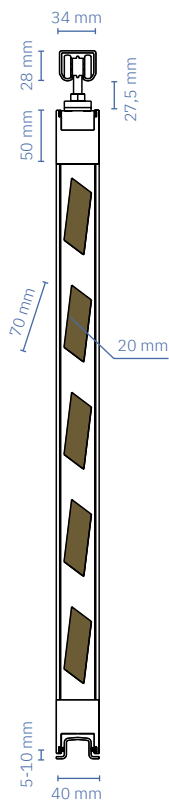

HOLZ DOPPELT

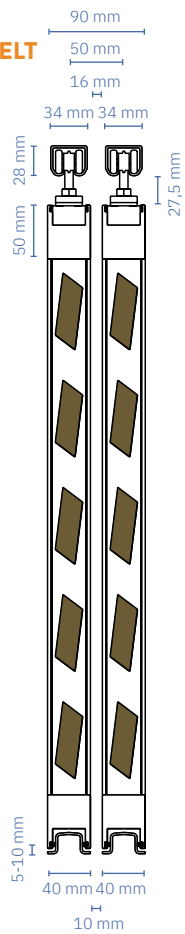

ALU

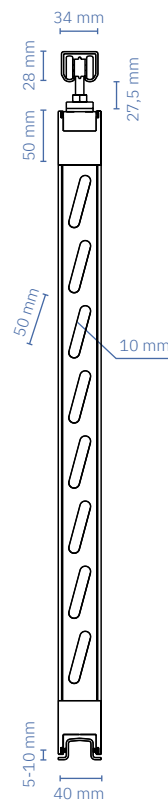

ALU DOPPELT

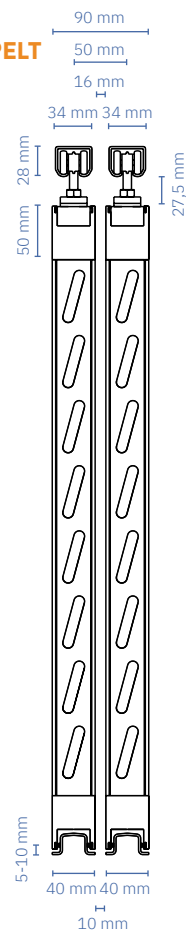

1 Führungssystem



2 Führungssystem





Optionen Dach

Spezielles Profil für Glas

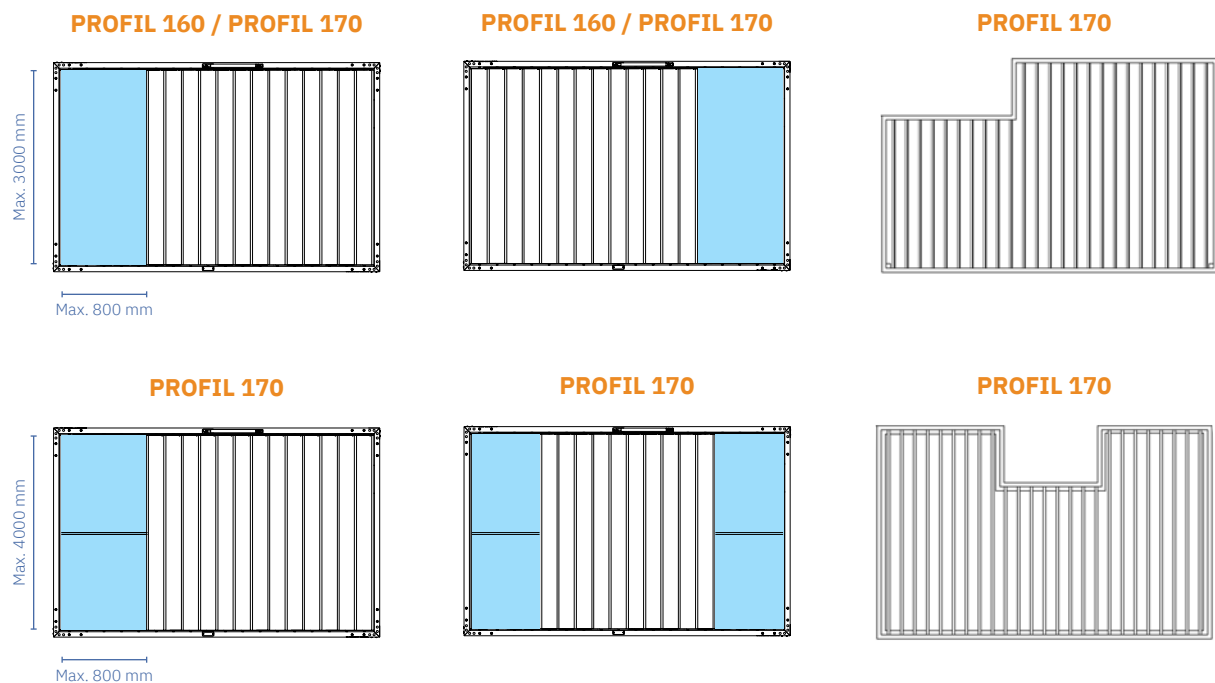

Gegen zusätzliches Entgelt.

Optionen

Abdeckung

TYP A

Abdeckung Position ist abhängig von der Öffnungsart in der Bestellung abgegeben

Gegen zusätzliches Entgelt. Abdeckungen müssen vom Monteur montiert werden. Abdeckungen sind nicht vorgebohrt.

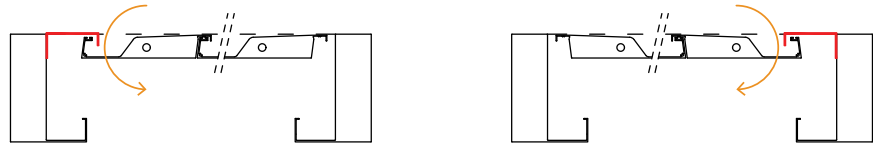

TYP B

Position der Rinne ist abhängig von der Öffnungsart in der Bestellung abgegeben

Gegen zusätzliches Entgelt. Abdeckungen müssen vom Monteur montiert werden. Abdeckungen sind nicht vorgebohrt.

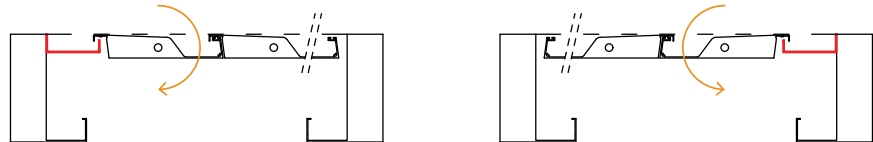

TYP C

Integriertes Glasdach

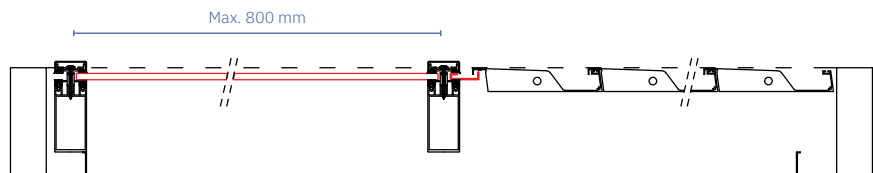

TYP D

Integriertes Aluminiumblechdach

Aluminiumbleche können in einer maximalen Länge von 3 m geliefert werden.

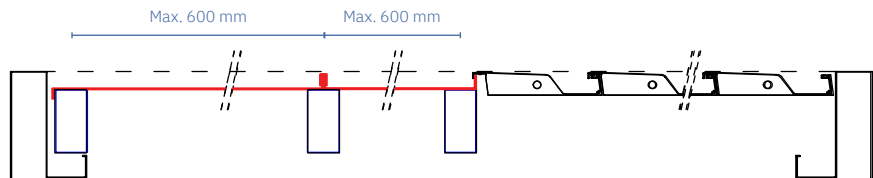

TYP E

Integriertes Aluminiumblechdach

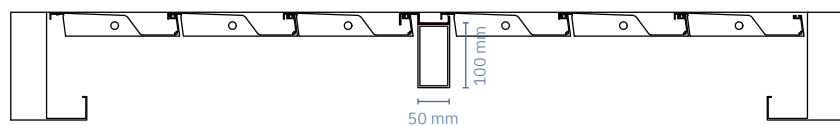

Das Blech wird vernietet. Das Nieten wird bei der Montage beim Kunden durchgeführt. Blech wird bis zu einer Länge von 3 m hergestellt. Größere Abmessungen werden aus mehreren Blechen zusammengesetzt.

Optionen

Spezieller Wasserabfluss

TYP V

Vertikale Entwässerung durch Regenrinne mit Alurohr \varnothing 50 mm

Position des Wasserabflusses und Typ muss auf der Zeichnung markiert sein.

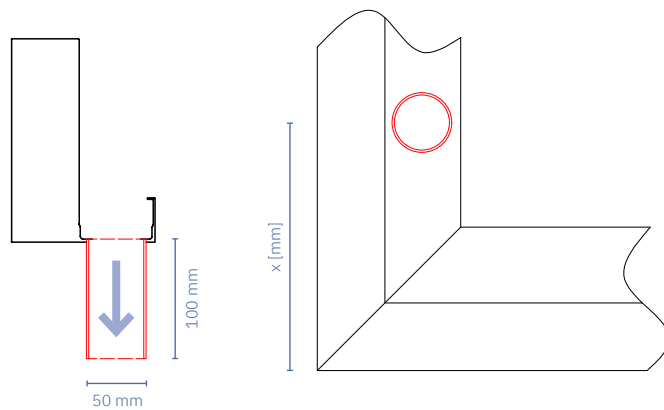

TYP H

Horizontale Entwässerung durch Profil mit Alurohr \varnothing 50 mm

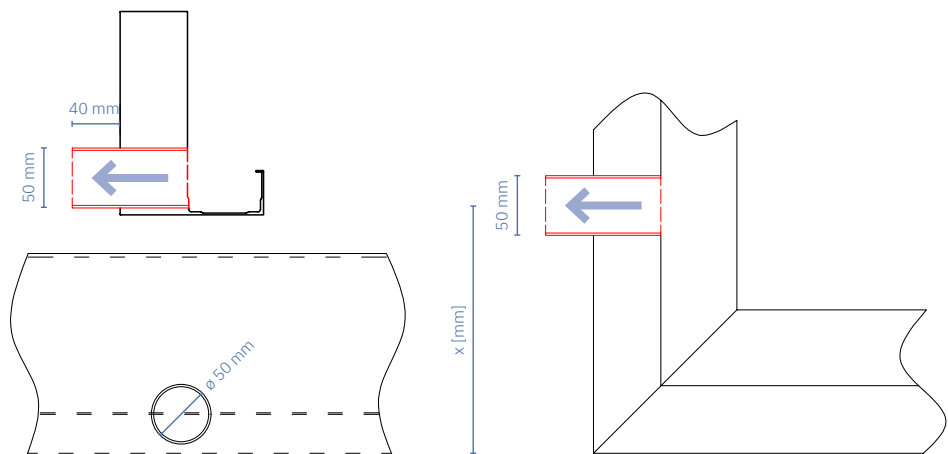

TYP P

Horizontale Entwässerung durch Säule mit PVC-Schlauch \varnothing 50 mm

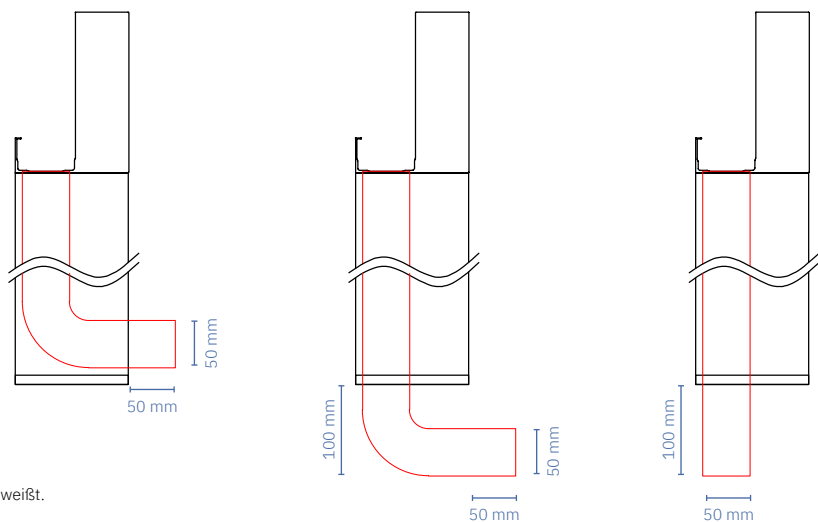

Vorbehaltlich dem zusätzlichen Entgelt.
Das Wasserabflussrohr ist mit dem Rahmenprofil verschweißt.

Optionen

Wandbefestigung

STANDARD

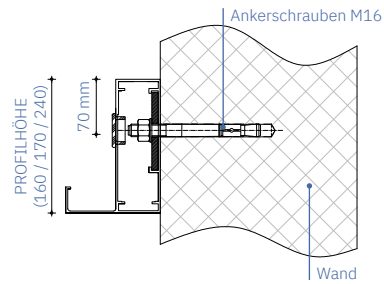

OPTIONAL 1

Zusätzliches Entgelt.

Schutz:

- Verzinkung

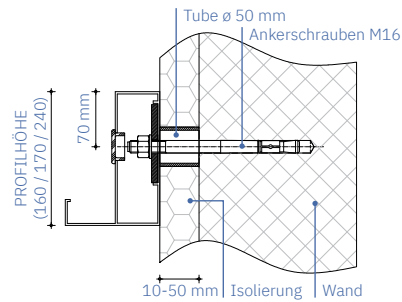

OPTIONAL 2

Zusätzliches Entgelt.

Schutz:

- Verzinkung,
- Verzinkung + Anstrich,
- Edelstahl

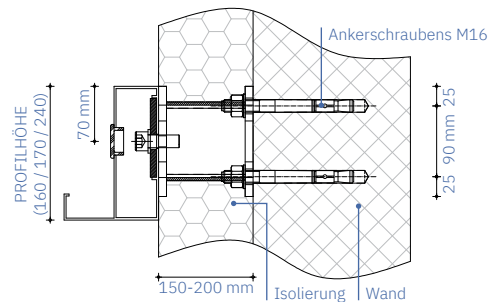

OPTIONAL 3

Zusätzliches Entgelt.

Schutz:

- Verzinkung,
- Verzinkung + Anstrich,
- Edelstahl

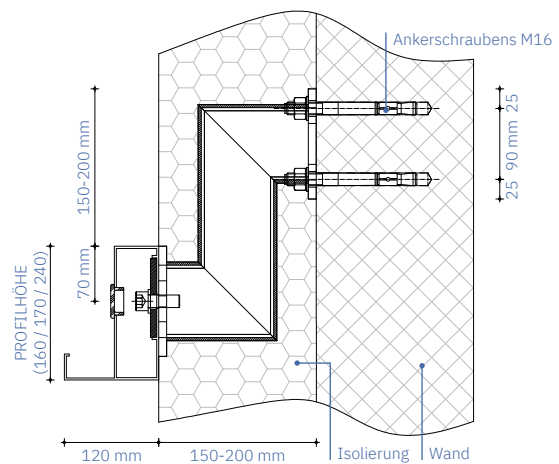

Optionen

Fußbefestigung

STANDARD / INNEN

Schutz: Edelstahl.

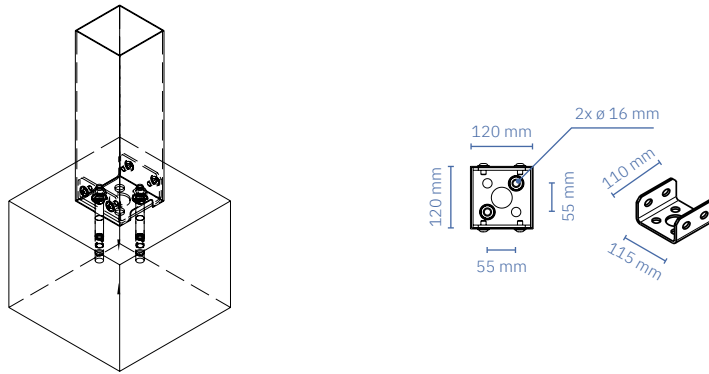

OPTIONAL / AUßEN

Schutz:

- Verzinkung,
- Verzinkung + Anstrich,
- Edelstahl

Empfehlung

Wir empfehlen, die äußere Fußbefestigung für alle freistehenden Lamellendächer aufgrund ihrer besseren Stabilitätsfunktion zu verwenden.

AUßEN 1

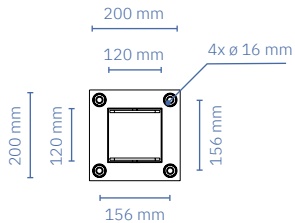
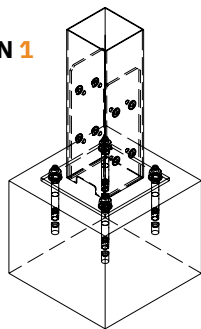

AUßEN 2

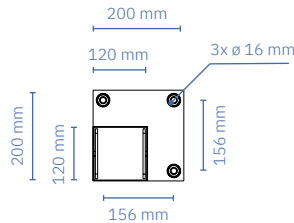
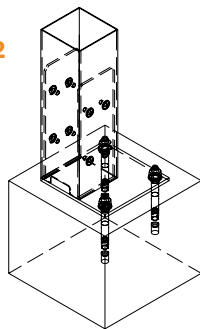

AUßEN 3

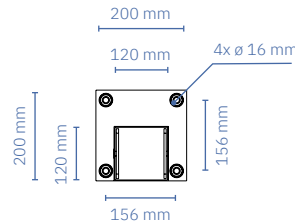
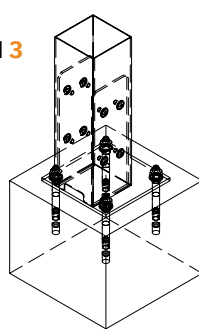

AUßEN 4

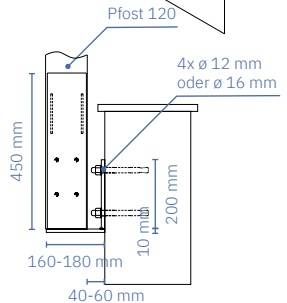
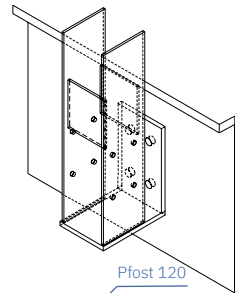

Die Pfosten 150/150 werden nur mit Außenfuß geliefert.

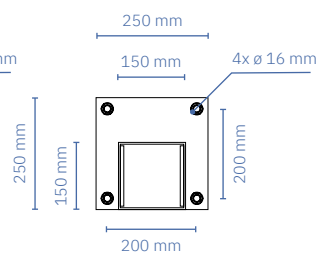
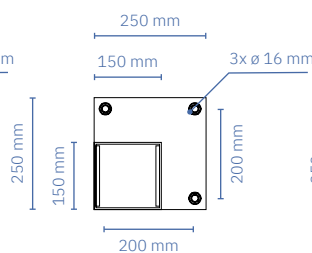
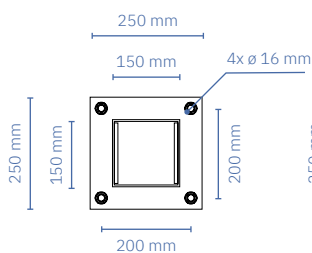

Technische Beschreibung des Agava-Systems

Das Produkt Pergola Agava SL ist eine bioklimatische Pergola bestehend aus Aluminiumkomponenten, Säulen, Trägern und rotierenden Lamellen. Die Pergola wird gemäß der harmonisierten Norm SIST EN 13561 hergestellt. Nach dieser Norm stellen wir die technische Zulassung und das CE-Zeichen aus. Die deklarierte Eigenschaft laut Norm ist Windwiderstand bis Klasse 3. Die Konformitätserklärung ist Teil der Gebrauchs- und Wartungsanleitung.

Die bioklimatische Pergola als Sonnendach unterscheidet sich von den üblicherweise gebauten Vordächern mit einem klassischen Dach, die laut Baugesetzen und Bauverordnungen Belastungen gemäß Vorschriften und je nach Aufstellungsort standhalten müssen. Die bioklimatische Pergola ist ein Sonnendach, bei der die Lamellen bei starker Belastung (Wind, Schnee, ...) geöffnet werden müssen, was in Preisliste, Anleitung und Katalog angegeben ist. Die Tragfähigkeit bei geschlossenen Lamellen wird anhand vorbereiteter Grafiken in der Preisliste angegeben und ist abhängig von den Abmessungen der Pergola. Die Grafiken zeigen die funktionale Tragfähigkeit der Lamellen (Verschiebung von 1/200 der Spannweite) in Abhängigkeit von der Zusatzlast und der gewählten Lamellenlänge. Je nach gewünschter Tragfähigkeit können verschiedene Pergola-Typen gewählt werden (160/28, 170/28, 170/36, 240/36, 240/60). Der Benutzer ist verpflichtet, die Gebrauchs- und Wartungsanleitungen zu beachten und anzuwenden sowie Belastungen zu vermeiden, die den Grenzwert der funktionalen Tragfähigkeit übersteigen. Soltec bietet daher Gebrauchs- und Wartungsanleitungen und als Hilfestellung elektronische Lösungen mit einem Wettersensor, der dafür sorgt, dass sich die Lamellen bei starker Schneelast oder Wind automatisch öffnen.

Die funktionale Tragfähigkeit der Lamellen, bei der die Entfernung 1/200 der Spannweite beträgt, entspricht auch der vom Eurocode empfohlenen Grenzverschiebung für Dachtragelemente (SIST EN 1990). Wenn die Verschiebungen nicht von wesentlicher funktionaler Bedeutung sind, können sie nach Vereinbarung mit dem Auftraggeber größer sein. Die berechnete Verschiebung durch das Eigengewicht beträgt zusammen mit der zulässigen Zusatzlast laut Diagramm 1/200 der Länge. Mit dieser Bedingung und in dieser Hinsicht ist die Agava Pergola ausgelegt und entspricht den Bestimmungen der Eurocodes, die ansonsten für gebaute Dächer gelten.

Windwiderstand

Die Lamellendach-Agava-Serie ist als Wohnraum im Freien konzipiert und nicht zum dauerhaften Wohnen gedacht. Der Lamellendachrahmen mit Lamellen kann, abhängig von der Spannweite, starke Kräfte aufnehmen und die in den Tabellen in den Preislisten ausgewiesenen zusätzlichen vertikalen Belastungen standhalten. Die Qualität des Lamellendachs Agava ist entsprechend der europäischen Norm für Markisen EN 13561 deklariert. Alle Lamellendächer haben eine technische Zulassung und ein CE-Zeichen. Gemäß der Norm EN 13561 gibt es vier Klassen für den Windwiderstand.

Klasse	0	1	2	3
Windgeschwindigkeitswiderstand	< 28 km/h	Max. 28 km/h	Max. 38 km/h	49 km/h
Beaufort - Skala	< 4	4	5	6
EN 13561 Druck		4 kg/m ²	7 kg/m ²	11 kg/m²

Alle Lamellendach-Agava-Strukturen mit rotierenden Lamellen sind für die höchste Windklasse 3 zugelassen. Weiterhin haben wir die Struktur mit den Lamellen so konstruiert, dass sie noch höhere Belastungen aufnehmen können. Die Struktur kann Windlasten bis zu 60 km/h standhalten. Bei Windgeschwindigkeiten von mehr als 60 km/h müssen die Lamellen geöffnet und alle Zubehörteile eingefahren sein. So kann die Struktur Lasten bis zu 120 km/h standhalten. Für solche Fälle stellen wir einen Wind- und Wettersensor zur Verfügung, um die Lamellen automatisch zu öffnen.

Die Abhängigkeit von Windgeschwindigkeit und Windlast wird von verschiedenen Standards unterschiedlich behandelt und hängt von vielen Umständen ab, wie z.B. Standort, Gelände, Vorhandensein größerer Hindernisse in der Nähe usw. Wir gestalten die Strukturen nach den Eurocodes.

EUROCODE WIND-/LASTABHÄNGIGKEIT:

Gelände 0

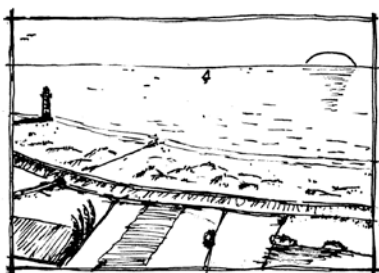

Gelände I

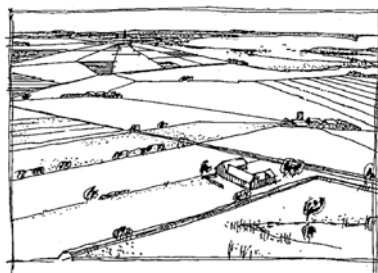

Gelände II

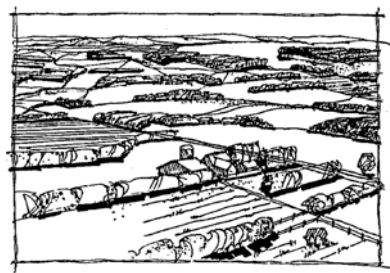

Gelände III

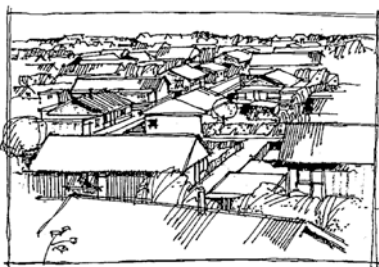

Gelände IV

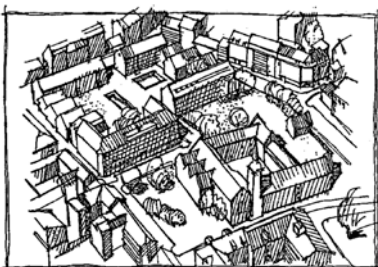

**WINDGESCHWINDIGKEIT/-LAST
DACHDRUCK**

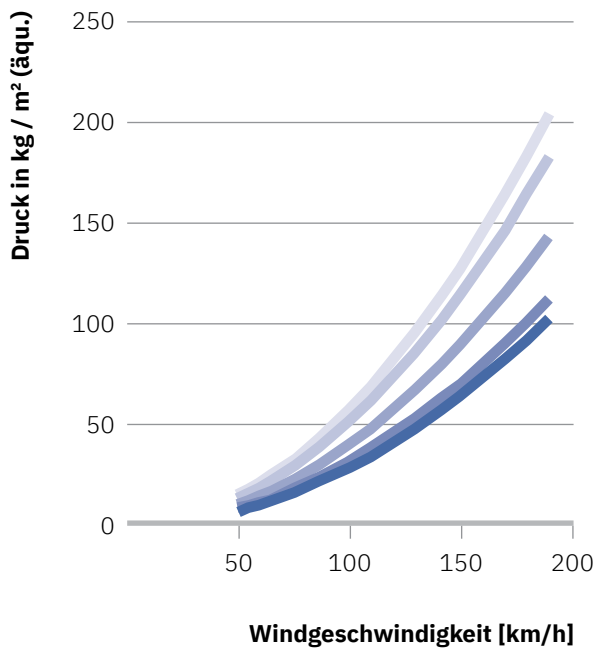

- Gelände 0 / Dachdruck
- Gelände I / Dachdruck
- Gelände II / Dachdruck
- Gelände III / Dachdruck
- Gelände IV / Dachdruck

**WINDGESCHWINDIGKEIT/-LAST
GRUNDDRUCK
GEMÄß NORM EN 1991-1-4**

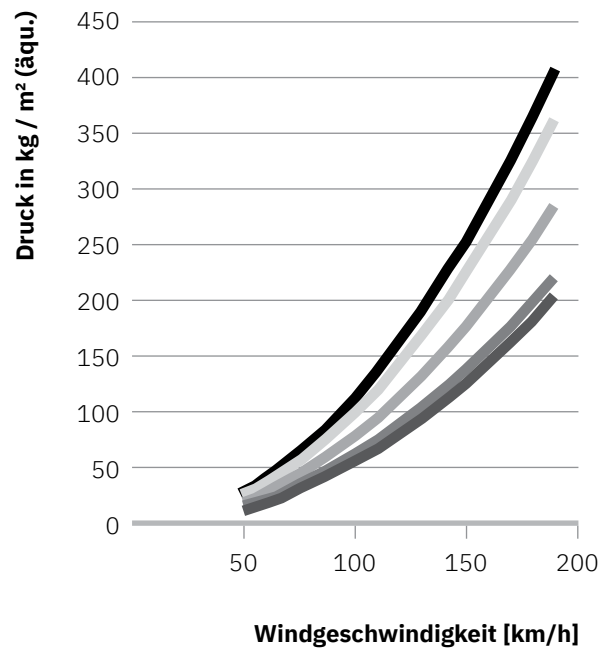

- Gelände 0 / Grunddruck
- Gelände I / Grunddruck
- Gelände II / Grunddruck
- Gelände III / Grunddruck
- Gelände IV / Grunddruck

BEAUFORT SKALA:

Beaufort Nummer	Windgeschwindigkeit [km/h]	Beschreibung	Umweltbedingungen
0	<1	Windstille	Ruhig. Rauch steigt senkrecht auf.
1	1-5	Leiser Zug	Windbewegung im Rauch sichtbar.
2	6-11	Leichte Brise	Wind, der auf der freiliegenden Haut gefühlt wird. Blätter rascheln.
3	12-19	Schwache Brise	Blätter und kleinere Zweige in ständiger Bewegung.
4	20-28	Mäßige Brise	Staub und loses Papier wird aufgewirbelt. Kleine Äste beginnen sich zu bewegen.
5	29-38	Frische Brise	Zweige mittlerer Größe bewegen sich. Kleine Bäume beginnen zu schwanken.
6	39-49	Starker Wind	Große Äste bewegen sich. Pfeifen in den Oberleitungen. Regenschirmgebrauch wird schwierig. Leere Plastikmülleimer kippen um.
7	50-61	Steifer Wind, gemäßigter Sturm, In der Nähe von Sturm	Ganze Bäume in Bewegung. Anstrengung ist nötig, um gegen den Wind zu laufen. Das Schwanken von Wolkenkratzern kann insbesondere von Personen im oberen Bereich empfunden werden.
8	62-74	Stürmisch. Wind	Zweige brechen von Bäumen ab. Autos weichen von der Straße ab.
9	75-88	Starker Sturm	Große Äste brechen von Bäumen ab und einige kleine Bäume fangen an zu brechen. Bau- und vorübergehende Zeichen und Barrikaden werden umgeworfen. Schäden an Zirkuszelten und Vordächern.
10	89-102	Schwerer Sturm, Gewitter	Bäume werden abgebrochen oder entwurzelt, Setzlinge verbogen und deformiert, schlecht angebrachte Asphaltshindeln und Schindeln in schlechtem Zustand lösen sich von Dächern.
11	103-117	Orkanart. Sturm	Starker Vegetationsschaden. Weitere Schäden an den meisten Dachflächen. Asphaltshindeln, die sich aufgrund des Alters zusammengerollt haben und/oder gebrochen sind, können sich vollständig lösen.
12	>117	Orkan	Beträchtliche und weit verbreitete Schäden an der Vegetation, einige zerbrochene Fenster, strukturelle Schäden an Mobilheimen und schlecht gebauten Schuppen und Scheunen. Trümmer können herumgeschleudert werden.

Allgemeine Verkaufsbedingungen und Garantie

Die folgenden Bedingungen zusammen mit den Bedingungen, wie in Preisliste, Bestellformular, Angebot, Auftragsbestätigung oder Rechnung, Plänen, und Spezifikationen dargelegt, oder sonstigen Zusatzbedingungen, wie sie von Soltec schriftlich genehmigt wurden, stellen den gesamten Vertrag zwischen Soltec und dem Käufer dar. Die hierin enthaltenen Bedingungen

haben Vorrang über andere Bedingungen und nicht umgekehrt; zusätzliche oder abweichende Vorschriften oder Bedingungen sollen für Soltec bindend sein, soweit sie nicht ausdrücklich von Soltec schriftlich anerkannt sind. Ein Angebot von Soltec stellt kein verbindliches Angebot dar und kann jederzeit geändert oder widerrufen werden. Ein solches von Soltec bereitgestelltes Angebot („Angebot“), einschließlich Berechnungen und Beschreibungen, sollen Eigentum von Soltec bleiben und der Käufer stimmt zu, dass solche Informationen, welche im Angebot enthalten, vertraulich sind und sie nicht ohne vorherige ausdrückliche schriftliche Zustimmung von Soltec offengelegt oder anderweitig verwendet werden dürfen. Dieser Vertrag ersetzt jede andere vorherige Vereinbarung zwischen den Parteien zu diesem Thema. Mit der Auftragserteilung akzeptiert der Käufer die Allgemeinen Verkaufsbedingungen vollständig. Durch die Annahme solcher Bedingungen erkennt er an, dass er die Fähigkeiten, das Wissen, die Werkzeuge und die Mitarbeiter hat, um die Produkte von Soltec gemäß der Bedienungsanleitung und in Übereinstimmung mit den allgemeinen und lokalen Vorschriften und Best-Practice-Standards zu montieren und er wird somit zum autorisierten Wiederverkäufer der Produkte von Soltec.

1. Preise

- 1.1. Die Preise auf Preisliste, Bestellformular, Auftragsbestätigung oder Rechnung von Soltec sind in Euro angegeben. Die Preise verstehen sich immer vor Mehrwertsteuer.
- 1.2. Etwaige Rabatte für den Vertrieb und Weiterverkauf von Produkten von Soltec müssen schriftlich vereinbart werden. Ausgenommen davon ist, was auf Preisliste, Bestellformular, Auftragsbestätigung oder Rechnungen von Soltec angegeben ist oder anderweitig zwischen Soltec und dem Käufer schriftlich vereinbart wurde. Der angegebene Preis auf Preisliste, Bestellformular, Auftragsbestätigung oder Rechnungen von Soltec ist Netto ohne jegliche Abzüge.
- 1.3. Alle zusätzlichen Kosten, soweit notwendig, einschließlich (aber nicht beschränkt auf) Gebühren für Fracht, Verpackung, Beförderung, Versicherung, Zoll, Gebühren für die Ausfuhr, Durchfuhr, Einfuhr und gegebenenfalls andere Genehmigungen und Bescheinigungen, müssen vom Käufer getragen werden.
- 1.4. Wenn Gebühren für Verpackung, Fracht, Versicherung, Zölle oder andere zusätzliche Kosten separat auf Preisliste, Bestellformular, Auftragsbestätigung oder Rechnungen von Soltec angegeben und im aufgeführten Preis enthalten sind, dann behält sich Soltec das Recht vor, den Preis anzupassen, falls die Kosten, auf die sich diese Zusatzkosten beziehen, modifiziert werden.
- 1.5. Die Lieferung der Produkte von Soltec, die nicht in der Preisliste enthalten sind, sollte erst auf Kundenwunsch nach direkter Zusendung eines Angebots von Soltec erfolgen.
- 1.6. Soltec behält sich das Recht vor, die Preise zu ändern, wenn die Menge, die Farbe, die Größe oder andere Fakten geändert werden, welche die Grundlage für die Preiskalkulation bilden.
- 1.7. Der Käufer darf rechtlich nicht das Recht auf Zurückbehaltung der Zahlung des Preises oder der Lieferung der Waren beanspruchen und sollte auch keine Ausnahmen machen oder Gegenansprüche stellen, es sei denn Soltec verletzt wesentlich die Verpflichtungen, trotz schriftlicher Mahnung des Kunden, und bietet keine ausreichende Garantie.

2. Steuern und Zölle

- 2.1. Sofern nicht schriftlich etwas anderes vereinbart wurde, verstehen sich die Preise von Soltec exklusiv Bundes-, Landes- oder Kommunalsteuern oder anderen Steuern, die jetzt oder künftig auf die Transaktion, die Produkte, ihren Verkauf, ihren Wert oder ihre Verwendung oder in Verbindung mit den damit erbrachten Dienstleistungen anwendbar wären.
- 2.2. Der Käufer verpflichtet sich, solche Steuern zu bezahlen oder zu erstatten, die Soltec oder Subunternehmer von Soltec oder Lieferanten zahlen müssen. Der Käufer ist außerdem für die Einfuhr der Produkte in das Lieferland verantwortlich, wenn sie außerhalb von Slowenien geliefert werden.

3. Verkaufsförderung

- 3.1. Der Käufer, während dieser ein Wiederverkäufer oder Distributor von Soltec ist, verpflichtet sich, seine besten Bemühungen zu unternehmen, dass er den Verkauf der Produkte in seinem Gebiet fördert. Er sollte die Interessen von Soltec mit der Sorgfalt eines verantwortungsvollen Geschäftsmanns schützen.
- 3.2. Der Käufer muss eine angemessene Organisation bereitstellen und aufrechterhalten, um den Verkauf zu fördern und, wo angemessen, einen After-Sales-Service mit allen notwendigen Mitteln und Personal sicherstellen, sodass die Erfüllung seiner Verpflichtungen im gesamten Gebiet sichergestellt wird.
- 3.3. Der Käufer verpflichtet sich, streng mit der Marketingpolitik von Soltec übereinzustimmen, insbesondere im Hinblick auf die Wahl der Produkte und ihrer Leistung und der Vertriebswege, die in jedem Fall angemessen für das Markenimage von Soltec sein müssen.
- 3.4. Der Käufer nimmt auf eigene Kosten an den wichtigsten Messen und Ausstellungen in seinem Gebiet teil. Soltec behält sich jedoch die Möglichkeit vor, direkt an einer Messe oder Ausstellung im Gebiet teilzunehmen. In diesem Fall tragen die Parteien die entsprechenden Kosten.
- 3.5. Der Käufer ist für alle notwendige Werbung verantwortlich, um die Produkte in angemessener Weise in seinem Gebiet zu bewerben. Er verpflichtet sich, regelmäßig die Produkte sowie den Namen von Soltec und die Marken in seinem Gebiet zu bewerben und zu veröffentlichen. Jede Werbung und Promotion in Bezug auf Soltec und/oder der Produkte müssen in strikter Übereinstimmung mit den Angaben von Soltec sein, um sicherzustellen, dass sie in aller Hinsicht dem Image und der Marketingpolitik des Unternehmens entsprechen.
- 3.6. Alle Werbematerialien in Bezug auf die vom Käufer ausgehenden Produkte, einschließlich ihrer Präsentation über das Internet, müssen strikt den Richtlinien des Lieferanten entsprechen und vom Lieferanten vorher genehmigt werden. Die Kosten für alle Werbe- und Verkaufsförderungsmaßnahmen müssen, sofern nicht anders vereinbart, vom Käufer getragen werden.
- 3.7. Der Käufer kann die Produkte und/oder seine Tätigkeit als Wiederverkäufer oder Vertriebspartner der Produkte von Soltec im Internet bewerben, sofern er Soltec darüber informiert, dass geprüft werden kann, ob diese Werbung mit dem Markenimage übereinstimmt. Die Kosten einer solchen Werbung trägt der Käufer, sofern nicht anders vereinbart.

4. Unterstützung von Soltec für den Käufer

- 4.1. Soltec stellt dem Käufer sämtliche Dokumentation zu den Produkten zum Einkaufspreis zur Verfügung (Broschüren, Preislisten, Kataloge usw.), die der Käufer zur Erfüllung seiner vertraglichen Verpflichtungen benötigt.
- 4.2. Wenn diese Dokumentation in die Sprache des Landes des Käufers übersetzt werden oder auf andere Weise an die Anforderungen dieses Landes angepasst werden muss, wird der Käufer solche Übersetzungen oder Anpassungen vornehmen.
- 4.3. Sofern nicht anders vereinbart, sind alle Unterlagen, die ausdrücklich für das Land des Käufers gemacht werden, vom Käufer zu bezahlen.
- 4.4. Nach Ablauf dieses Vertrages muss der Käufer alle Werbematerialien an Soltec oder alle dem Käufer zur Verfügung gestellten Unterlagen, die sich noch im Besitz des Käufers befinden, zurückgeben.

5. Die Verpflichtungen des Käufers Marktbedingungen zu melden

- 5.1. Der Käufer wird Soltec mit gehöriger Sorgfalt über seine Tätigkeit, Marktbedingungen und den Wettbewerbszustand (z.B. Besonderheiten und Preise der Konkurrenzprodukte, Marketingmaßnahmen konkurrierender Firmen usw.) in seinem Gebiet informieren. Er ist ferner verpflichtet, jedes vernünftige Auskundschaftersuchen von Soltec zu beantworten.
- 5.2. Der Käufer hat Soltec weiterhin über die im Gebiet geltenden Gesetze und Vorschriften zu informieren, denen die Produkte entsprechen müssen (z.B. Etikettierung, technische Spezifikationen, Sicherheitsanforderungen usw.) und sollte im Namen und im Auftrag von Soltec alle eventuell erforderlichen Genehmigungen, welche für die Distribution

- oder den Verkauf der Produkte im Gebiet notwendig wären, fordern.
- 5.3. Der Käufer muss ferner einen Jahresbericht über seine Aktivitäten senden.

6. Zahlungsbedingungen/Eigentumsvorbehalt

- 6.1. Sofern in den Rechnungen oder in der Auftragsbestätigung von Soltec nicht anders angegeben, hat die Zahlung im Voraus vor dem Versand der Produkte zu erfolgen.
- 6.2. Wenn der Käufer die vereinbarten Zahlungstermine nicht einhält, ist der Käufer ohne irgendeine formelle Mitteilung von Soltec verpflichtet, Zinsen an Soltec für die überfälligen Beträge ab dem (den) Fälligkeitsstermin (en) zum Satz von acht (8) Prozent pro Jahr, zu zahlen. Die Zahlung solcher Zinsen befreit den Käufer nicht von seiner Verpflichtung, fällige Zahlungen leisten.
- 6.3. Der Käufer ist zu keinen Aufrechnungs- oder Zurückbehaltungsrechten („Gegenforderungen“) berechtigt, es sei denn, solche Gegenforderungen basieren auf Ansprüchen oder Rechten gegenüber Soltec, die entweder: (a) unwidersprüchlich oder (b) ungesetzlich bindend mit endgültiger Kraft und Wirkung und nicht anfechtbar sind.
- 6.4. Wenn, jederzeit während der Herstellung oder zum Versandzeitpunkt der Produkte, laut Beurteilung von Soltec die finanzielle Situation des Käufers die Fortsetzung der Arbeiten hierunter von Soltec oder die angegebenen Zahlungsbedingungen nicht rechtfertigen, kann Soltec auch bei Konkurs oder Insolvenz des Käufers oder im Falle eines Verfahrens gegen den Käufer, freiwillig oder unfreiwillig, im Rahmen des Konkurses oder Insolvenzgesetzes, die volle Vorauszahlung verlangen.
- 6.5. Soltec ist berechtigt, jede noch offene Bestellung jederzeit innerhalb der erlaubten Frist für die Erhebung des Anspruchs gegen das Vermögen zu stornieren und eine Rückerstattung für die tatsächlichen Stornogebühren und Kosten einzufordern.
- 6.6. Die Rechte von Soltec gemäß diesem Absatz gelten zusätzlich zu allen Rechten, die nach Gesetz oder nach Billigkeit zustehen. Aufträge und die entsprechenden Zahlungsbedingungen müssen eingehalten werden, wenn Transport, Lieferung, Montage, Inbetrieb- oder Inbesitznahme der Produkte oder Dienstleistungen aus Gründen verzögert oder verhindert werden, die außerhalb der Kontrolle von Soltec liegen, oder wenn Teile fehlen, aber in einer angemessenen Zeitspanne geliefert werden.
- 6.7. Für den Fall, dass eine Zahlung oder Zahlungen vom Käufer nicht in Übereinstimmung mit den Bedingungen, oder wie anderweitig vereinbart, geleistet werden, kann Soltec nach eigener Wahl den zugrunde liegenden Vertrag kündigen und ist berechtigt, Schadensersatz zu verlangen.
- 6.8. Die Produkte müssen dem spezifischen Vertrag zugeordnet sein und das Risiko des Verlustes geht auf den Käufer über, wenn die Produkte in die Hände eines Frachtführers gegeben werden. Das Eigentumsrecht an den Produkten geht erst dann auf den Käufer über, wenn alle Forderungen an Soltec in Bezug auf die Lieferung, einschließlich etwaiger Zinsen und Kosten, bezahlt wurden.
- 6.9. Waren können nur mit ausdrücklicher vorheriger schriftlicher Zustimmung von Soltec zurückgegeben werden. Die Kosten für den Transport und die Verarbeitung von retournierten Waren (Waren-eingang, Inspektion einschließlich Verpackung, Lagerung usw.) werden vom Käufer getragen.

7. Produktionszeit/Lieferzeit

- 7.1. Die Produkte von Soltec werden ab Werk geliefert (Incoterms 2010; International Commercial Terms), Firmensitz: Soltec d.o.o., Obrtna ulica 9, Dobova, Slowenien.
- 7.2. Soltec haftet nicht für Verluste oder Schäden, die dem Käufer durch Lieferverzögerungen entstehen.
- 7.3. Die Produktionszeit für alle Soltec-Produkte beginnt, wenn der Käufer das schriftliche Angebot und die technischen Pläne unterschrieben hat und die Vorauszahlung gemäß diesen Allgemeinen Geschäftsbedingungen geleistet hat.
- 7.4. Die Fälligkeitsdaten auf Preisliste, Bestellformular, Auftragsbestätigung oder Rechnungen von Soltec sind ungefähre Angaben und werden angemessen verlängert, wenn:
- (a) Informationen, die Soltec benötigt, um die Bestellung auszuführen, vom Käufer nicht rechtzeitig bereitgestellt werden;
 - (b) Änderungen der Bestellung von Soltec und dem Käufer vereinbart werden;
 - (c) Soltec nicht in der Lage ist, eine rechtzeitige Produktion aufgrund von Hindernissen durchzuführen, welche trotz aller Sorgfalt Soltec nicht verhindern kann (einschließlich solche, die in den Werken seiner wichtigsten Lieferanten oder Dritter auftreten), wie z.B. Epidemien, Pandemien, zivile oder militärische Gewalt, Mobilisierung von Streitkräften, Krieg, Unruhen, Streiks, Boykotte, Streikposten, Aussperrungen oder andere Störungen, Maschinenausfälle, Unfälle, Arbeiterkonflikte, verspätete oder mangelhafte Lieferung von not-

wendigen Rohstoffen oder Halbzeug und hergestellte Produkte, die Notwendigkeit, wichtige Komponenten aufgrund von fehlerhaftem Gießen zu verschrotten, offizielle oder andere Maßnahmen jeglicher Art, Transportschwierigkeiten, Naturkatastrophen und jede Art von höherer Gewalt; oder

- (d) wenn der Käufer oder ein Dritter mit der Ausführung der Arbeiten oder mit der Erfüllung der vertraglichen Verpflichtungen im Verzug ist (einschließlich, ohne Beschränkung auf Unfähigkeit des Käufers, die Zahlungsbedingungen einzuhalten).
- 7.5. Soltec haftet nicht für Verluste oder Schäden, die dem Käufer aufgrund von Produktionsverzögerungen entstehen, mit Ausnahme der nachstehend aufgeführten Umstände.
- 7.6. Der Käufer ist berechtigt, eine bereits getätigte Bestellung zu stornieren, Vorauszahlungen oder zu liquidieren Schadensersatz wegen Produktionsverzögerung zu fordern. Dies gilt nur im Falle, wenn diese Verzögerung nachweislich durch direktes Verschulden von Soltec verursacht wurde und der Käufer infolge dieser Verzögerung einen Verlust erlitten hat.
- 7.7. Ungeachtet anders lautender Bestimmungen darf der Schaden für die verspätete Produktion in keinem Fall die Hälfte (1/2) eines Prozents (1%) für jede vollendete Woche der Verspätung überschreiten und keinesfalls mehr als fünf Prozent (5 %) des Verkaufspreises ab Werk des verspäteten Teils der Lieferungen. In keinem Fall wird vom Käufer für die ersten zwei (2) Wochen einer Verspätung ein Schaden verrechnet.
- 7.8. Es liegt in der Verantwortung des Käufers, die Ware bei Lieferung zu übernehmen. Der Käufer wird den Lieferschein mit Rückschein unter Angabe seines Namens unterzeichnen. Der Käufer kann eine andere Person beauftragen, ihn zu vertreten, um die Waren zu übernehmen.

8. Änderung von Bestellungen

Erteilte Aufträge können vom Käufer nur mit schriftlicher Genehmigung von Soltec widerrufen oder geändert werden. Änderungen der ursprünglichen Bestellung müssen schriftlich mitgeteilt werden und unterliegen der Akzeptanz von Soltec. Wenn die Produktion zur Ausführung des Auftrags bereits vor der Änderung/ dem Widerruf der Bestellung begonnen hat, werden dem Käufer die Kosten für das gekaufte oder hergestellte Material und welches in Bezug auf die geänderte oder widerrufen Bestellung nicht geändert werden kann, in Rechnung gestellt. Änderungen an einer Bestellung, die von Soltec genehmigt wurde, führen automatisch zu einer Verlängerung der Produktionszeit der gleichen Bestellung.

9. Warenzeichen von Soltec – Unlauterer Wettbewerb – Vertraulichkeit

- 9.1. Der Käufer, der als Wiederverkäufer oder Distributor für Soltec handelt, verwendet die Warenzeichen, Handelsnamen oder andere Symbole (nachfolgend „Warenzeichen“), jedoch nur für den begrenzten Zweck der Werbung für den Verkauf der Produkte, und identifiziert sich selbst als Wiederverkäufer oder Distributor des Unternehmens. Die Warenzeichen sollen im alleinigen Interesse von Soltec verwendet werden.
- 9.2. Jegliche Verwendung der Warenzeichen in Werbematerialien oder anderen Materialien, die an Dritte adressiert sind, oder im Internet (insbesondere auf der Website des Käufers), bedürfen der vorherigen schriftlichen Zustimmung des Lieferanten.
- 9.3. Der Käufer verpflichtet sich, keine Warenzeichen im Hoheitsgebiet oder anderswo zu registrieren, dies nicht zu erlauben und keine Registrierung der Warenzeichen vonseiten Dritter zu begünstigen (auch keine Marken, Handelsnamen oder Symbole, die den Warenzeichen zum Verwechseln ähnlich sind).
- 9.4. Er verpflichtet sich außerdem, die Marken nicht in seinen eigenen Handels- oder Firmennamen aufzunehmen.
- 9.5. Der Käufer wird den Lieferanten unverzüglich nach Kenntnisnahme über unlauteren Wettbewerb oder Verletzung der Warenzeichen von Soltec oder anderer geistiger Eigentumsrechte (z. B. Patente) durch Dritte und in Bezug auf die Produkte informieren. Er soll Soltec bei der Verteidigung seiner Rechte im Territorium unterstützen.
- 9.6. Der Käufer darf weder während dieses Vertrages noch nach dessen Beendigung oder nach Verfall der Geschäfts- oder Betriebsgeheimnisse von Soltec oder anderer vertraulicher Informationen (z.B. technische Daten der Produkte, Rabattrichtlinien, allgemeine Verkaufs- und Garantiebedingungen usw.) Daten offenlegen, die zu seinem Wissen durch seine Tätigkeit als Wiederverkäufer oder Distributor an Soltec kommen und verpflichtet sich, solche Geheimnisse oder vertraulichen Informationen nicht für andere Zwecke als die des vorliegenden Vertrages zu nutzen.

10. Garantie

- 10.1. Soltec garantiert, dass die Produkte den Beschreibungen und Spezifikationen von Soltec entsprechen, in der im Vertrag beschriebenen

Qualität und frei von Verarbeitungs- oder Materialfehlern sind. Der Käufer sollte jede Nichteinhaltung dieser Garantie am Tag der Lieferung anzeigen und Soltec muss seine Verpflichtungen im Rahmen dieser Garantie vollständig erfüllen, wenn der Käufer dies schriftlich bekannt gegeben hat. Soltec muss den Mangel durch Reparatur oder Ersatz nach eigenem Ermessen beseitigen.

- 10.2. Der Käufer erkennt an, dass es Farbabweichungen der gelieferten Ware im Vergleich zum Muster, dass in der Preisliste, in der Dokumentation von Soltec oder präsentierten Fotos oder Material gezeigt wird, geben kann und dass geringfügig Farbabweichungen auftreten können, wenn die Oberfläche emailiert wird. Solche Abweichungen geben dem Käufer nicht das Recht auf Nichtigerklärung oder Verweigerung der Lieferung und/oder Zahlung der Produkte.
- 10.3. Soltec organisiert den Transport der Produkte auf Anfrage und im Auftrag des Käufers.
- 10.4. Der Käufer ist verpflichtet, die Produkte bei der Lieferung zu prüfen: Die Prüfung hat das Aussehen, den Status, die Menge und die Größe der Produkte zu umfassen. Innerhalb von zehn (10) Tagen nach der Lieferung und vor der Montage kennzeichnet der Käufer sichtbare Mängel, Schäden oder Nichtübereinstimmung von Teilen und Produkten auf dem Lieferschein und meldet sie an Soltec.
- 10.5. Mängel, Schäden oder Nichtübereinstimmungen, einschließlich etwaiger fehlender Teile, die an einem späteren Termin gemeldet werden, werden von Soltec nicht akzeptiert mit Ausnahme von versteckten Mängeln. Alle nicht gemeldeten Fehler bei der Überprüfung der Produkte innerhalb dieser Frist gelten als Annahme dieser.
- 10.6. Die Lieferung beginnt mit dem Verlassen der Fabrik von Soltec auf einer Ab-Werk-Basis. Latente Mängel werden vom Käufer unverzüglich und spätestens einen (1) Monat ab Lieferung per Einschreiben oder offizieller E-Mail-Adresse bei Entdeckung an Soltec geschickt. Zu einem späteren Zeitpunkt gemachte Beschwerden werden nicht akzeptiert.
- 10.7. Der Käufer muss mit Soltec uneingeschränkt kooperieren und die Produkte auf Anfrage zur Einsicht durch die Lieferung von Fotonachweisen und/oder die Rückgabe defekter Komponenten an die Adresse von Soltec bereitstellen. In keinem Fall haftet Soltec für die Zusage des/der defekten Teile oder für die Demontage, Entfernung oder Neuinstallation der Produkte oder Komponenten davon.
- 10.8. Die Garantie in diesem Abschnitt endet sofort, wenn der Käufer oder ein Dritter die Produkte unangemessen oder unsachgemäß verwendet, ändert oder repariert oder wenn der Käufer im Falle eines Mangels nicht unverzüglich alle angemessenen Maßnahmen zur Schadensminderung ergreift und Soltec schriftlich von seinen Verpflichtungen zur Beseitigung des Mangels unterrichtet.
- 10.9. Die Korrektur von Abweichungen solcher Produkte in der Art und Weise und in dem oben genannten Zeitraum gilt als begründete Erfüllung aller Verpflichtungen von Soltec gegenüber dem Käufer, sei es aufgrund vom Vertrag, Nachlässigkeit oder anderweitig. Die in diesem Abschnitt vorgesehene Garantie gilt nicht für den Käufer, wenn dessen fällige Zahlungen im Rückstand sind.
- 10.10. Rücksendungen von Waren, aus welchem Grund auch immer, müssen von Soltec autorisiert werden und, sofern nicht anders vereinbart, an den Hauptsitz von Soltec auf Kosten des Käufers gesendet werden.
- 10.11. Soltec übernimmt keine Verantwortung oder Haftung für Unfälle, die an Dritten verursacht wurden, oder für direkte oder indirekte Sachschäden während der Montage sowie direkte und indirekte Schäden an Waren, die durch unsachgemäße Montage verursacht wurden.
- 10.12. Soltec haftet in keinem zivil-, straf- und/oder verwaltungsrechtlichen Verfahren für den Schaden durch nicht-autorisierte Verwendung der Produkte und/oder deren Verwendung außerhalb der Parameter der Belastungsfähigkeit, die speziell für jede spezifische Produktart angegeben wird.
- 10.13. Die Garantie für die Produkte von Soltec gilt wie folgt:

Lamellendach Agava		Andere Produkte/Projekte
Struktur	5 Jahre	2 Jahre
Motoren	2 Jahre	
LED-Beleuchtung	1 Jahre	
Elektronikteile	2 Jahre	
Stoffe	2 Jahre	
Andere Teile und Komponenten	2 Jahre	

- 10.14. Der Käufer bestätigt und akzeptiert den Wert der Komponenten, die unter der Garantie ersetzt werden müssen, da rechtzeitig eine Minderung des vollen Wertes erkannt wurde, mit der Ausnahme von Mo-

toren und Automatisierungstechnik (Steuergeräte, Transformatoren und andere mögliche elektronische Teile), welcher nach folgenden Abschreibungsparametern berechnet wird:

- 1. und 2. Jahr 100 % des Wertes,**
- 3. Jahr 60 % des Wertes,**
- 4. Jahr 40 % des Wertes,**
- 5. Jahr 20 % des Wertes.**

- 10.15. Die Garantie beschränkt sich auf die Reparatur oder den Ersatz der betroffenen Teile wegen Fehler und/oder Mängel und/oder Nichtbeachtung der empfohlenen Qualität auf Kosten von Soltec.
- 10.16. Der Kunde ist nicht berechtigt, von Soltec irgendwelche anderen Entschädigungen oder Schadensersatz zu verlangen, wie Montagekosten, Reisekosten und Gehälter. Montagen und Wartungen von Waren müssen immer gemäß den Montageanweisungen und den Anweisungen des Benutzerhandbuchs ausgeführt werden.
- 10.17. Darüber hinaus sind Wiederverkäufer der Produkte von Soltec für die Durchführung der Montage und weiteren Wartungen nach Bedarf verantwortlich und unterweisen den Endbenutzer gemäß der Bedienungsanleitung.
- 10.18. Für die Installation von elektrischen Anschlüssen, Erdungen und sonstigen Arbeiten an elektrischen Anlagen muss qualifiziertes Personal eingesetzt werden. Durch Eingriffe durch nicht autorisiertes Personal erlöscht die Garantie und entbindet Soltec von jeglicher Haftung in irgendeiner Weise.
- 10.19. Im Falle einer Beschädigung der Ware durch unsachgemäßen Gebrauch und/oder unzureichende Instandhaltung kann keine Garantie geltend gemacht werden. Falsche Verwendung kann als Missbrauch, gefährliche Handhabung, falsche oder zwanghafte Handhabung und unsachgemäße Reparatur oder Änderung verstanden werden.
- 10.20. Die Garantie von Soltec gilt nicht für Schäden, die durch schädliche Umwelteinflüsse, Unruhen, Krieg, Transport oder Lagerung, Fehler durch nicht autorisierte Reparaturen durch Dritte und im Falle von Fehlfunktionen verursacht wurden, oder Schäden, die durch nicht vorhandene Teile verursacht und nicht von der technischen Abteilung von Soltec genehmigt wurden.
- 10.21. Die Garantie gilt auch nicht bei unsachgemäßem Gebrauch oder Montage sowie im Falle von Schäden, die durch Anstrich, Bohren, Korrosion, Salzigkeit, vorübergehende oder dauerhafte Veränderung der Umweltfaktoren, Montage für andere Zwecke als die, für die das Produkt entwickelt wurde, verursacht wurden. Soltec haftet nicht für direkte, indirekte, zufällige oder Folgeschäden, Verlust von Gewinn oder Ertrag, Beschädigung oder Verlust anderer Güter oder Produkte oder Kapitalkosten.
- 10.22. Die hier dargelegten Rechtsmittel des Käufers sind exklusiv und die Haftung von Soltec in Bezug auf jeglichen Vertrag oder Verkauf oder im Zusammenhang damit, ob im Vertrag, in unerlaubter Handlung, unter jeglicher Garantie oder anderweitig, soll nicht die Kosten der Produkte oder Teile übersteigen, außer wie ausdrücklich hierin angegeben, wenn die Haftung darauf beruht.

11. Geltendes Recht

- 11.1. Dieser Vertrag unterliegt den Gesetzen der Republik Slowenien, ohne Berücksichtigung der Kollisionsnormen dieses Landes oder eines anderen Landes.
- 11.2. Der Käufer und Soltec vereinbaren und stimmen überein, dass das jeweilige Gericht der Stadt Krško, Slowenien, zuständig ist. Beide Parteien sind sich darüber einig, dass dieser der Gerichtsort für alle Klagen oder Verfahren in Bezug auf diese Allgemeinen Verkaufsbedingungen ist.

Patent

Die speziell konzipierten Lamellen sind als Bestandteil des Lamellendachs Agava patentgeschützt (SI 24401 A). Alle Standardteile werden in Inox hergestellt.

Die wasserdichten Dachlamellen sind das Grundelement der Konstruktion. Bei einer sequentiellen Anordnung (d.h. im geschlossenen Zustand) ist die Lamellenfläche von außen absolut wasserdicht und hält auch großen Lasten wie Wind und Schnee stand.

Mit den drehbaren Lamellen können Sie das Verhältnis von Schatten und Sonnenlicht regulieren. Auf diese Weise haben Sie zu allen Jahreszeiten einen ausgezeichneten Outdoor-Wohn- und Wohlfühlbereich, den Sie langfristig nutzen können.

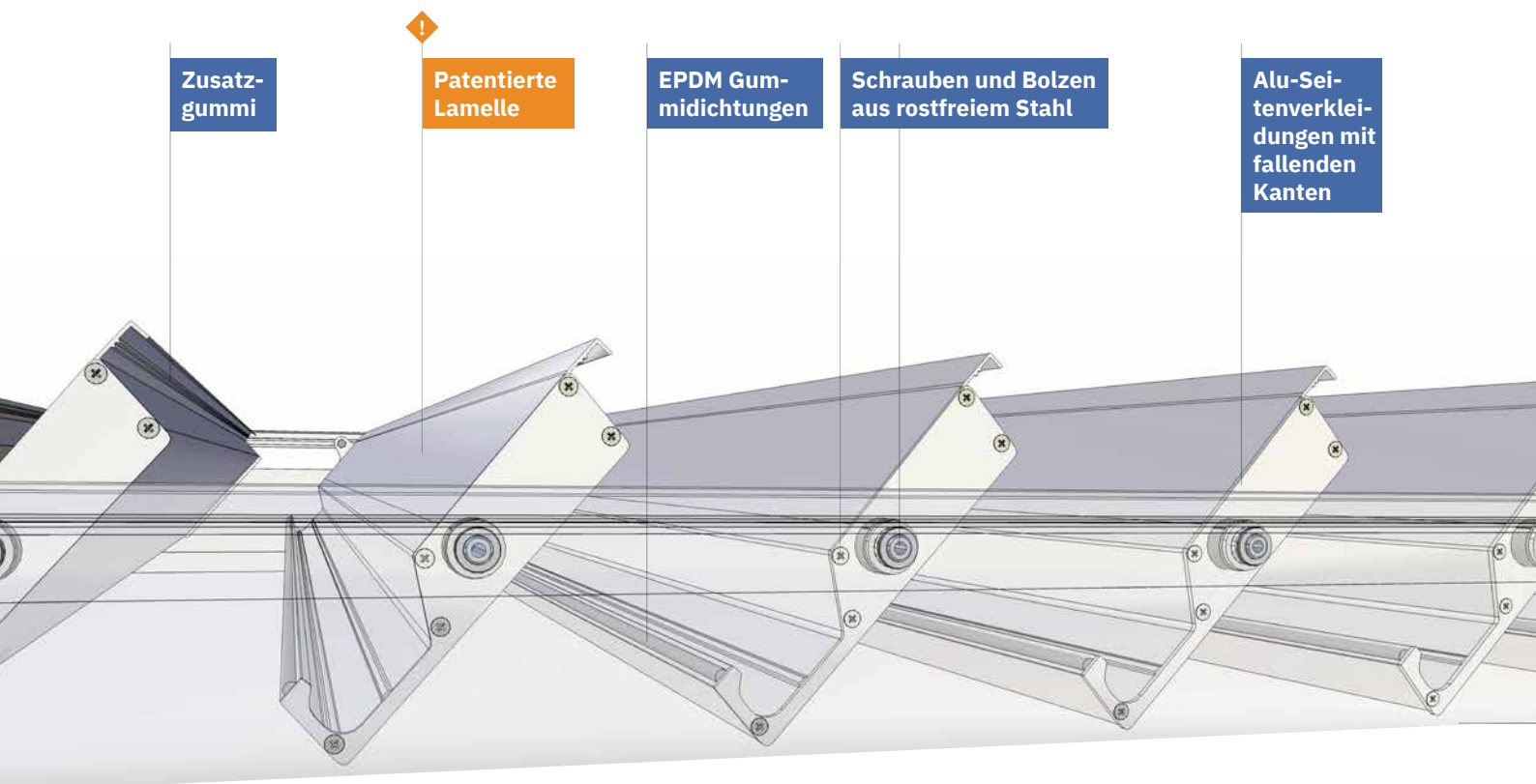

Unsere Produkte



Soltec **Lamellendach** Agava

Wir produzieren innovative Soltec-Pergolen, die sich durch technische Perfektion, Ästhetik und Funktionalität auszeichnen. Wir streben danach, dass technologischer Fortschritt und nachhaltige Tätigkeit Hand in Hand gehen. Wir wollen Spuren hinterlassen, deshalb spielen wir gerne mit unterschiedlichen Lösungen. Warum nicht eine Pergola in ein Freilichtkino unter den Sternen oder einen warmen Unterschlupf vor der ersten Kälte verwandeln?

Soltec **Carports** Agava

Mit seinen eleganten Linien fügt sich der Soltec-Carport in die moderne Architektur des Hauses ein und überzeugt gleichzeitig mit unglaublicher Zuverlässigkeit. Er ist aus Edelstahl und Aluminium gefertigt. Aber wir haben hier nicht aufgehört. Wir wissen, dass es im Haus immer nicht genug Stauraum gibt, deshalb können Sie Ihrem neuen Vordach einen Schuppen für Reifen, Werkzeug, Fahrräder und alles, was Sie bisher nicht elegant verstauen konnten, hinzufügen.



Soltec **Glassport** Agava

Soltec-Glassport ist das neueste Mitglied unserer Familie. Sie werden ihn über Ihrer Tür oder Terrasse kaum bemerken. Das minimalistische Design hält viel Regen und Schnee ab, behält dabei den Blick auf den klaren Himmel und lässt viel Licht in den Raum. Glassport ist der Erste, der Sie begrüßt, wenn Sie nach Hause kommen, und Ihnen ein Gefühl der Zufriedenheit verleiht.



2 Jahre Garantie für
elektronische Geräte
und Komponenten



5 Jahre Garantie für
die Lamellendach-
struktur Agava™

5 Jahre Garantie, Hergestellt in der EU. Komplett zertifiziert.

INOX
EDELSTAHL



Um optimale Qualität zu gewährleisten, erfüllt das Lamellendach Agava folgende EN-Normen:

EN 1990:	Grundlagen der Tragwerksplanung
EN 1991:	Einwirkungen auf Tragwerke
EN 1991-1-1:	Allgemeine Einwirkungen auf Tragwerke – Wichten, Eigengewicht und Nutzlasten im Hochbau
EN 1991-1-3:	Allgemeine Einwirkungen - Schneelasten
EN 1991-1-4:	Allgemeine Einwirkungen - Windlasten
EN 1991-1-5:	Allgemeine Einwirkungen - Temperatureinwirkungen
EN 1993:	Bemessung und Konstruktion von Stahlbauten
EN 1998:	Auslegen von Bauwerken gegen Erdbeben
EN 1999:	Bemessung und Konstruktion von Aluminiumbauwerken
EN 1090:	Ausführung von Stahlwerken und Aluminiumtragwerken
EN 13561:	Markisen – Leistungs- und Sicherheitsanforderungen
EN 60335-1:	Sicherheit elektrischer Geräte für den Hausgebrauch und ähnliche Zwecke – Teil 1: Allgemeine Anforderungen
EN 60335-2-97:	Sicherheit elektrischer Geräte für den Hausgebrauch und ähnliche Zwecke – Teil 2: Besondere Anforderungen für Antriebe für Rollläden, Markisen, Jalousien und ähnliche Einrichtungen

soltec
More life.

SOLTEC d.o.o.

Obrtna ulica 9

8257 Dobova

Slovenia, EU

+386 7 45 22 126

+386 51 650 850

info@soltec.si

www.soltec.si